

リフタ

プログレ用ガススプリングタイプ

LIFTER



SLM
CAD FILE

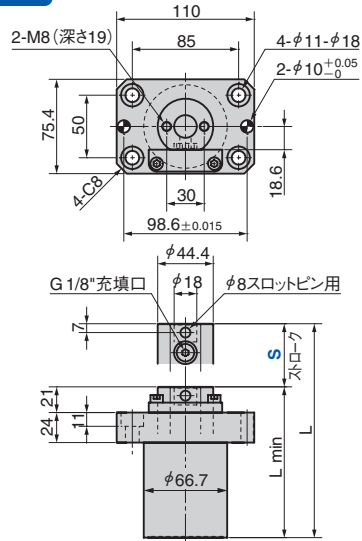

● SLM用アタッチメント
SLCP
CAD FILE

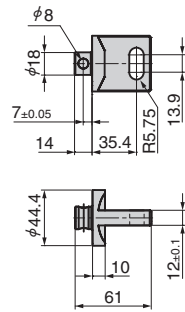

SLME
CAD FILE

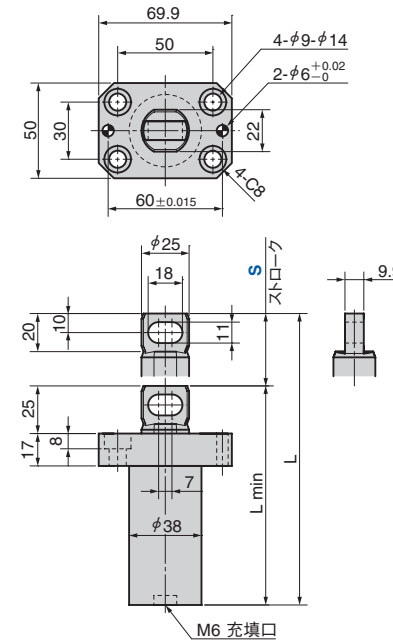

SLMT
CAD FILE

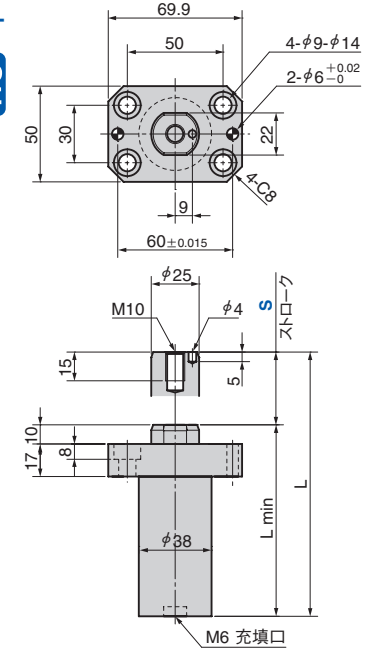

Catalog No.	呼び	ストローク S	荷重 N(kgf) 180bar/+20°C		L	L min	重量 kg
			初期荷重	最終荷重			
SLM	300	25	3200 (327)	4300 (439)	146	121	3.14
		50			196	146	3.47
		80			256	176	3.91
		100			296	196	4.21
		125			346	221	4.57
SLME	170	25	1700 (173)	2800 (286)	127	102	0.81
		38			153	115	0.88
		50			177	127	0.94
		80			240	160	1.10
		100			280	180	1.21
SLMT	170	25	1700 (173)	2800 (286)	112	87	0.79
		38			138	100	0.86
		50			162	112	0.92
		80			225	145	1.09
		100			265	165	1.19
		125			315	190	1.33

Catalog No.	呼び	重量 kg
SLCP	300	0.04

SLM300の長穴タイプアタッチメントです。先端に取付けリフターバーやガイドレール取付けにご使用ください。



Catalog No.	呼び	S
SLM	300	125
SLME	170	80
SLCP	300	

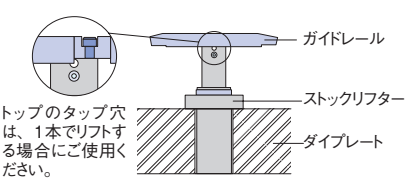
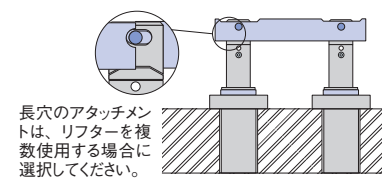

パネル搬送関連部品