

# オイルレススライドプレート

銅合金タイプ  
板厚20mm  
SO#50SP2



## SESW



- W=28~58  
\*1 W=28 L=75 R2(全周)
- W=75  
L=75,100
- W=75  
L=125~200

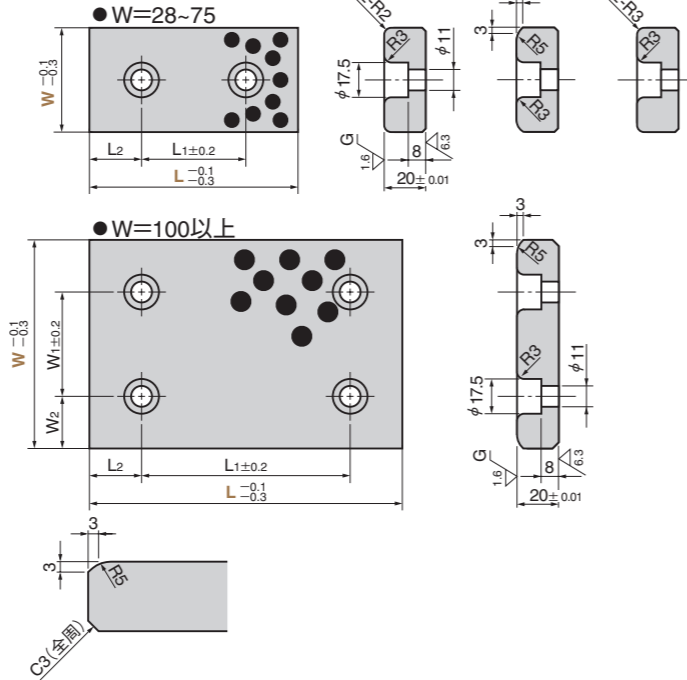

●スライド方向  
W=28・38  
W=48以上

## SESWT (2穴タイプ)

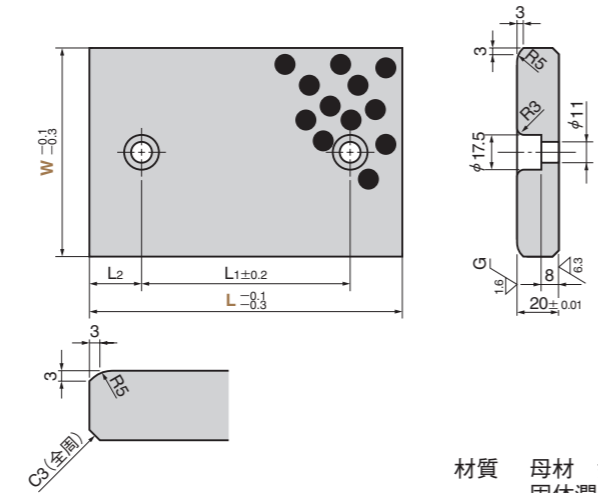

●スライド方向

材質 母材 銅合金(SO-2)  
固体潤滑剤(GR-1)

### 使用範囲

潤滑剤の種類	給油条件	環境条件	許容最高面圧 P N/mm <sup>2</sup>	許容最高速度 V m/min	許容最高 PV 値 N/mm <sup>2</sup> ・m/min	使用温度範囲 ℃
GR-1	無給油	大気中	100	15	150	-50~+300
	定期給油(脂)			30	200	-50~+150

▲ 使用温度は+150℃以下です。+150℃を超える場合は潤滑剤の埋設仕様が異なります。営業までご相談ください。

### 物性

比重	硬さ HB	伸び %	引張強さ N/mm <sup>2</sup>	線膨張係数 ×10 <sup>-5</sup> /℃
7.9	210以上	12以上	755以上	1.9

W1	W2	L1	L2	Catalog No.	W	L
		45	15			75
		50	25		28	100
		100				150
		45	15			75
		50	25		38	100
		100				150
		45	15			75
		50				100
		75	25		48	125
		100		SESW		150
		150				200
		45	15			75
		50			58	100
		100				150
		25				75
		50				100
		75			75	125
		100	25			150
		150				200
		50				100
		75				125
		100				150
	25	100			100	150
		150				200
		200				250
		200	50			300
50		75				125
		100			SESW	150
		150	25	SESWT		200
	37.5				125	250
		200	50			300
			75			350
		100				150
100	25	150	25		150	200
		200				250

Order	Catalog No.	W	-	L
	SESW	28	-	100
	SESWT	100	-	150

■ 特注品のご相談・ご注文も承ります。