

OUTLINE OF LONG NOSE CAM

パネル端から離れた部位の加工が可能

- SULNC:Coil Spring仕様
- SULNG:銅合金摺動、Gas Spring仕様
カム強度向上により高速生産に対応
- SCオプションでマウント面を前方に
最大150mm延長
- 同一取付寸法



Catalog No.	マウント面		加工角	ストローク	加工力 kN(tonf) 30万回
	幅	高さ			
SULNC SULNG	65	80	00	30.2	14.7(1.5)
			05	31.9	
			10	35.0	
			15	31.4	
			20	32.3	
		25	35.0		

■SULNC・SULNGの分解・組立

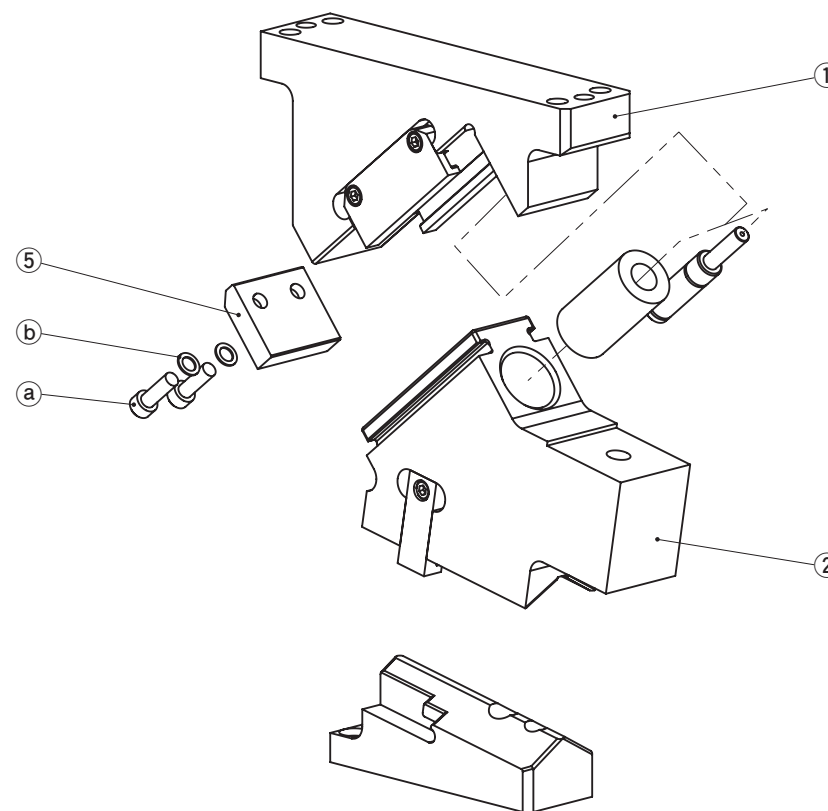

●分解方法

- 1) 六角穴付きボルト(③)と座金(④)を外し、Stopper Plate(⑤)を取り外します。
- 2) Cam Holder(①)からCam Slider(②)を後方へ引き抜きます。

●組立方法

- 1) 組立は、分解と逆の手順で行います。
 - ・摺動部に異物付着がないことを確認し、グリースを塗布し組み立てます。
 - ・Cam HolderとCam Sliderはクリアランス管理をしていますので、刻印されているシリアルナンバーを確認して組み立ててください。
 - ・分解・組立後、ボルトの締め忘れ等がないようご注意ください。



Gas Spring取扱い

- ・弊社推奨品以外のGas Springをご使用の場合は、営業窓口までご相談ください。
- ・Gas Spring単体でのメンテナンスを含む取扱いについてはGas Springメーカーにお問い合わせください。

NEW

ロングノーズカム パネル干渉回避カムユニット

AERIAL CAM UNIT

ピアス用

SULNC65-00
SULNG65-00

CAD
FILE

● Cam Diagram

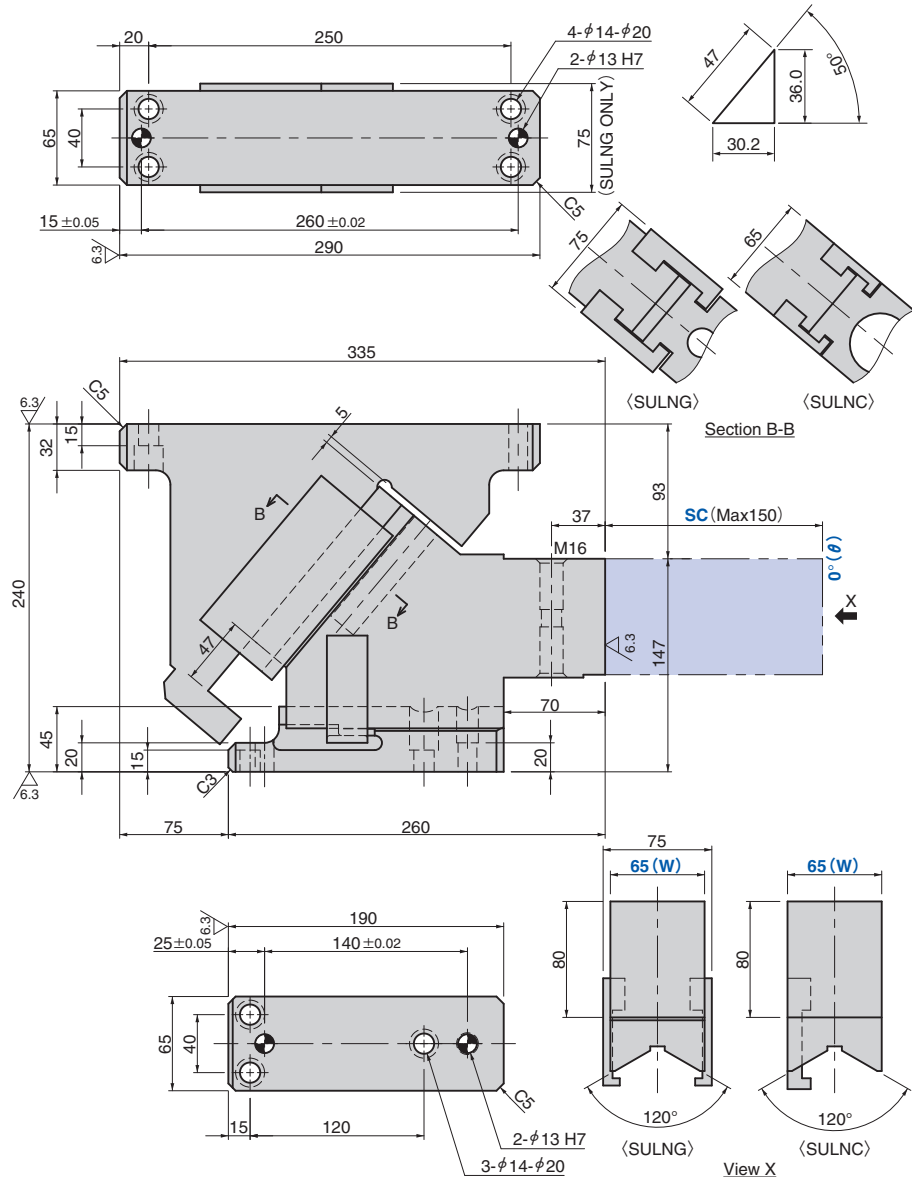

ストローク S	加工力 kN (tonf) 30万回	スプリング力 N (kgf)		全重量 kg*1	Catalog No.	W	θ	圧力源 PS
		初圧	終圧					
30.2	14.7 (1.5)	126.9 (12.9)	2115.0 (215.7)	33.7	SULNC	65	00	無記号 (Coil Spring)
30.2		—	2527.0 (257.9)	34.5	SULNG	65	00	GK NGK GD NGD

無記号:Coil Spring GK:Gas Spring(KALLER) GD:Gas Spring(DADCO)
NGK/NGD:Gas Spring無 スプリング取付部品は付属します。
*1 SC150オプション付きの重量です。



Catalog No.	W	θ	PS	Option
SULNC	65	—	00	
SULNC	65	—	00	— SC120
SULNG	65	—	00	— GK — NF — SC50 — N12



オプションコード	仕様
NF	窒素ガス充填無し。
SC	マウント面長を1~150mmの範囲(指定1mm単位)で前方に伸ばします。
N12	カムドライバ、カムホルダのノック穴をφ12H7に変更します。

リテーナ取付用タップ穴、ノック穴加工詳細仕様P.377参照。

■スプリング仕様

Catalog No.	No.	PS	型式	Qty	備考
SULNC	6	無記号	TL40-125	1	Coil Spring
SULNG	6	GK	X170-50	1	Gas Spring(KALLER)
		GD	U.0175.050.TO.180	1	Gas Spring(DADCO)

ガス充填圧: 18MPa

■スプリング線図

- ・使用スプリング TL40-125 (1個)
- ・ばね定数 42.29N/mm (4.31kgf/mm)
- ・スプリング耐久回数目安 30万回

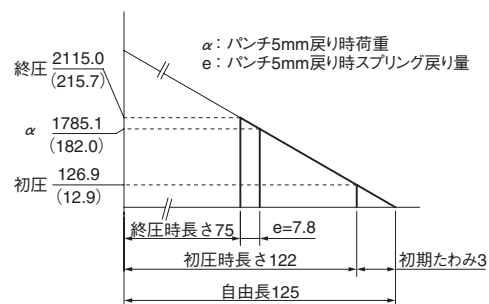

■後方抜きスペース

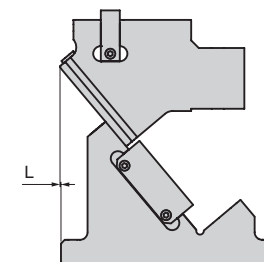

Catalog No.	L
SULNC	1
SULNG	7

部品表P.705,706参照。

NEW

ロングノーズカム パネル干渉回避カムユニット

AERIAL CAM UNIT

ピアス用

SULNC65-05
SULNG65-05

CAD
FILE

● Cam Diagram

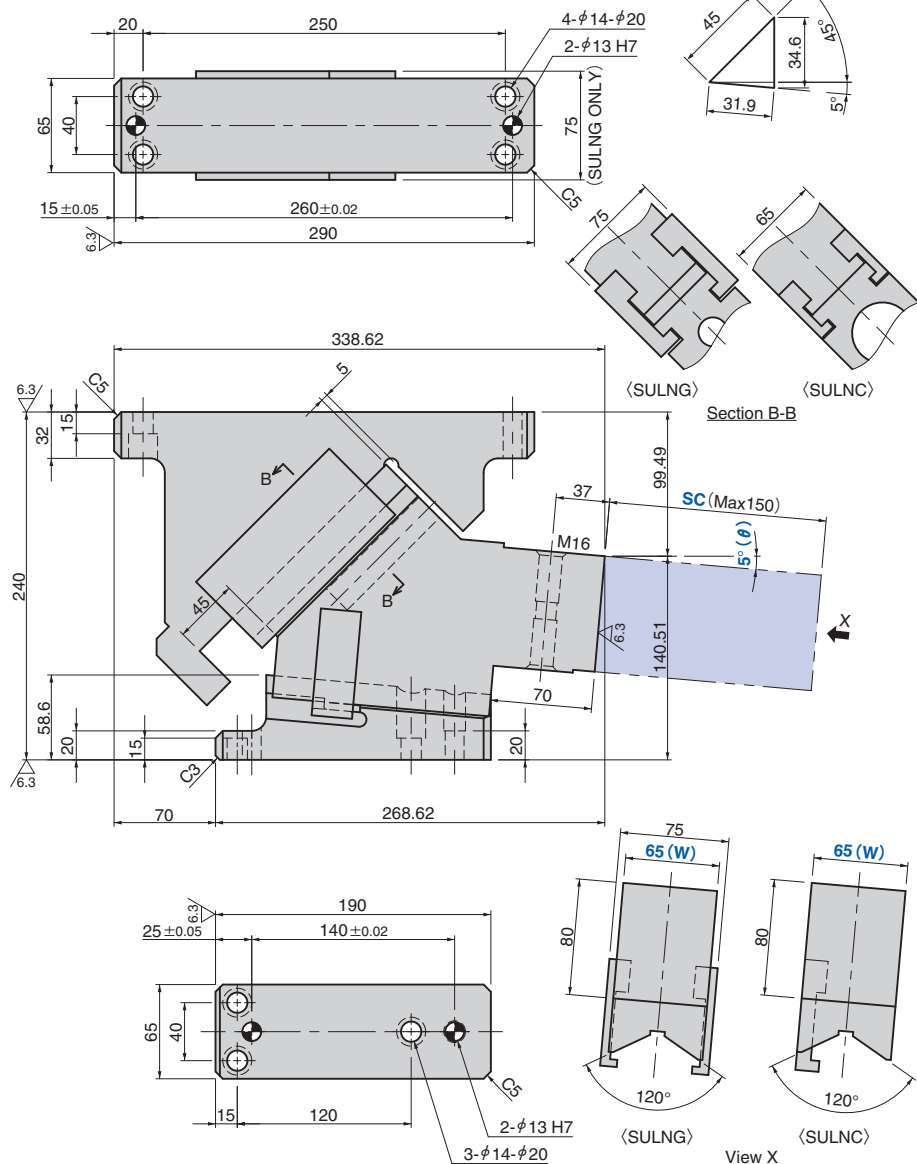

ストローク S	加工力 kN (tonf) 30万回	スプリング力 N (kgf)		全重量 kg*1	Catalog No.	W	θ	圧力源 PS
		初圧	終圧					
31.9	14.7 (1.5)	211.5 (21.6)	2115.0 (215.7)	33.2	SULNC	65	05	無記号 (Coil Spring)
31.9		—	2489.0 (254.0)					

無記号:Coil Spring GK:Gas Spring (KALLER) GD:Gas Spring (DADCO)
NGK/NGD:Gas Spring無 スプリング取付部品は付属します。
*1 SC150オプション付きの重量です。



Catalog No.	W	θ	PS	Option
SULNC	65	05		
SULNC	65	05		SC120
SULNG	65	05	GK	NF SC50 N12



オプションコード	仕様
NF	窒素ガス充填無し。
SC	マウント面長を1~150mmの範囲(指定1mm単位)で前方に伸ばします。
N12	カムドライバ、カムホルダのノック穴をφ12H7に変更します。



リテーナ取付用タップ穴、ノック穴加工詳細仕様P.377参照。

■スプリング仕様

Catalog No.	No.	PS	型式	Qty	備考
SULNC	6	無記号	TL40-125	1	Coil Spring
SULNG	6	GK	X170-50	1	Gas Spring (KALLER)
		GD	U.0175.050.TO.180	1	Gas Spring (DADCO)

ガス充填圧: 18MPa

■スプリング線図

- ・使用スプリング TL40-125 (1個)
- ・ばね定数 42.29N/mm (4.31kgf/mm)
- ・スプリング耐久回数目安 30万回

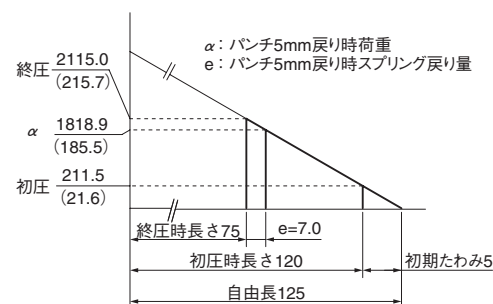

■後方抜きスペース

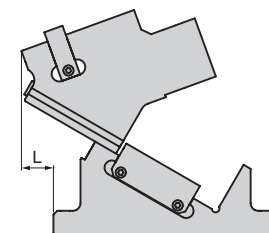

Catalog No.	L
SULNC	8
SULNG	17

部品表P.705,706参照。

NEW

ロングノーズカム パネル干渉回避カムユニット

AERIAL CAM UNIT

ピアス用

SULNC65-10
SULNG65-10

CAD
FILE

● Cam Diagram

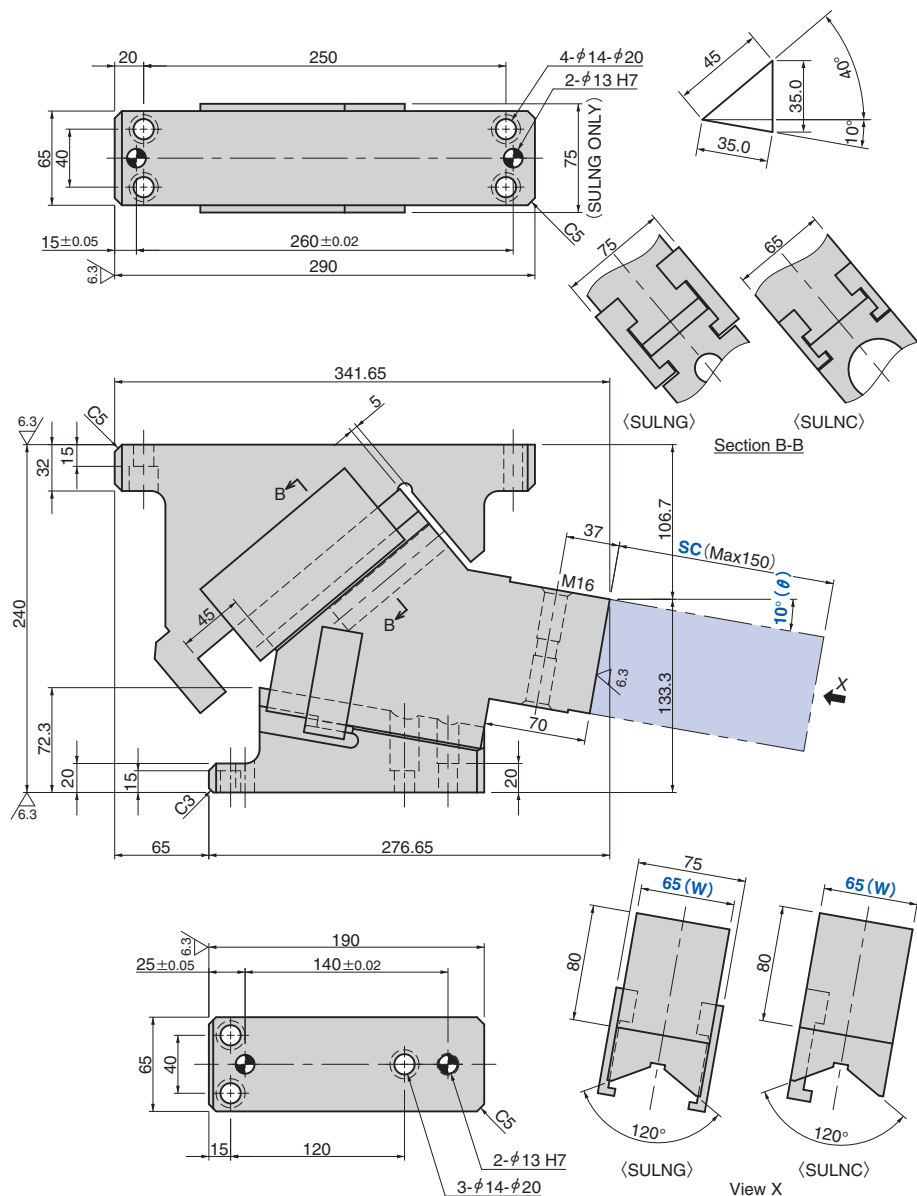

部品表P.705,706参照。

ストローク S	加工力 kN (tonf) 30万回	スプリング力 N (kgf)		全重量 kg*1	Catalog No.	W	θ	圧力源 PS
		初圧	終圧					
35.0	14.7 (1.5)	211.5 (21.6)	2115.0 (215.7)	32.7	SULNC	65	10	無記号 (Coil Spring)
35.0		—	2489.0 (254.0)	33.4	SULNG	65	10	GK NGK GD NGD

無記号:Coil Spring GK:Gas Spring (KALLER) GD:Gas Spring (DADCO)
NGK/NGD:Gas Spring無 スプリング取付部品は付属します。
*1 SC150オプション付きの重量です。



Catalog No.	W	θ	PS	Option
SULNC	65	10		
SULNC	65	10		SC120
SULNG	65	10	GK	NF SC50 N12



オプションコード	仕様
NF	窒素ガス充填無し。
SC	マウント面長を1~150mmの範囲(指定1mm単位)で前方に伸ばします。
N12	カムドライバ、カムホルダのノック穴をφ12H7に変更します。

リテーナ取付用タップ穴、ノック穴加工詳細仕様P.377参照。

■スプリング仕様

Catalog No.	No.	PS	型式	Qty	備考
SULNC	6	無記号	TL40-125	1	Coil Spring
SULNG	6	GK	X170-50	1	Gas Spring (KALLER)
		GD	U.0175.050.TO.180	1	Gas Spring (DADCO)

ガス充填圧: 18MPa

■スプリング線図

- ・使用スプリング TL40-125 (1個)
- ・ばね定数 42.29N/mm (4.31kgf/mm)
- ・スプリング耐久回数目安 30万回

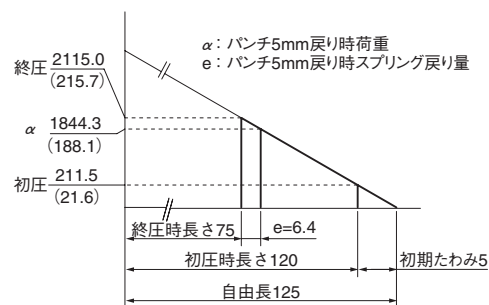

■後方抜きスペース

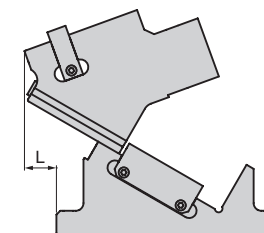

Catalog No.	L
SULNC	15
SULNG	25

NEW

ロングノーズカム パネル干渉回避カムユニット

AERIAL CAM UNIT

ピアス用

SULNC65-15
SULNG65-15

CAD
FILE

● Cam Diagram

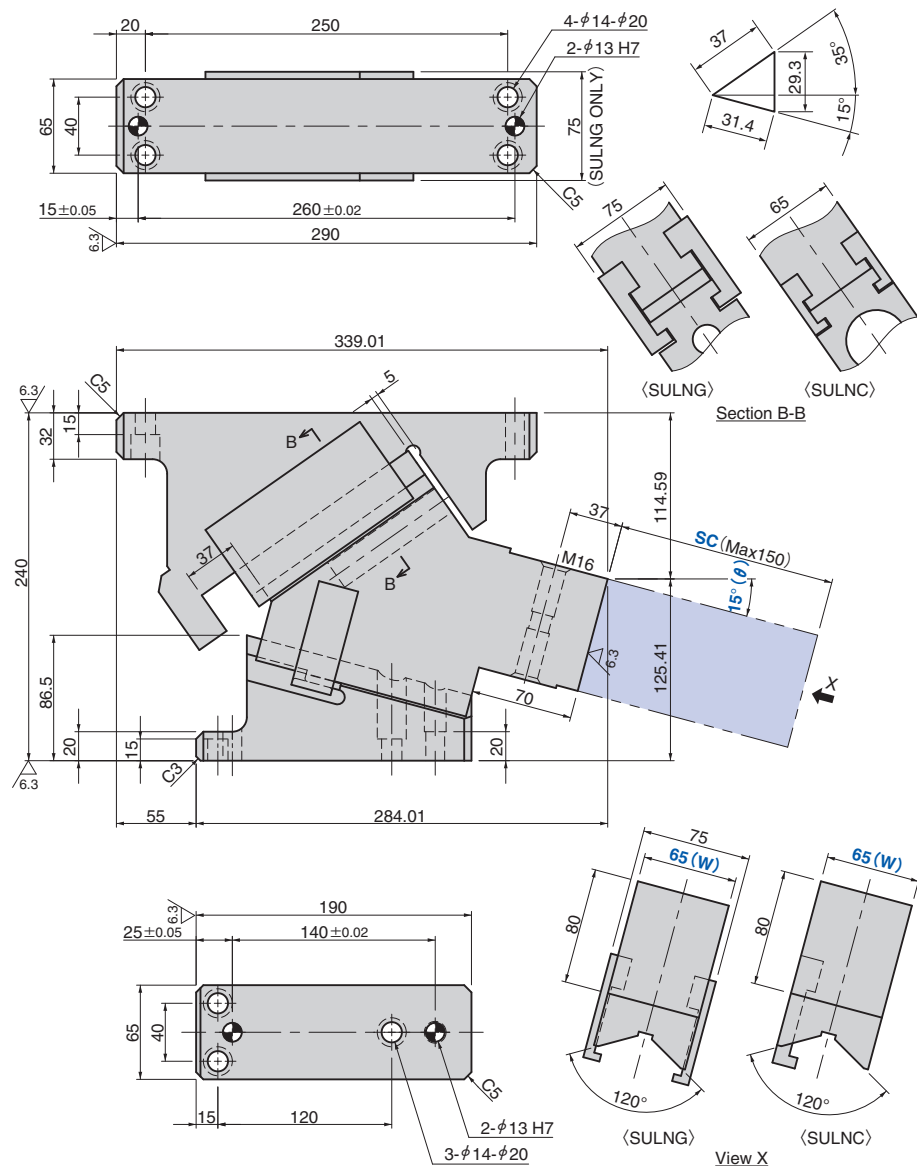

ストローク S	加工力 kN (tonf) 30万回	スプリング力 N (kgf)		全重量 kg*1	Catalog No.	W	θ	圧力源 PS
		初圧	終圧					
31.4	14.7	550.0 (56.1)	2115.0 (215.7)	32.1	SULNC	65	15	無記号 (Coil Spring)
31.4	(1.5)	—	2337.0 (238.5)	32.8	SULNG	65	15	GK NGK GD NGD

無記号:Coil Spring GK:Gas Spring (KALLER) GD:Gas Spring (DADCO)
NGK/NGD:Gas Spring無 スプリング取付部品は付属します。
*1 SC150オプション付きの重量です。



Catalog No.	W	θ	PS	Option
SULNC	65	15		
SULNC	65	15		SC120
SULNG	65	15	GK	NF SC50 N12



オプションコード	仕様
NF	窒素ガス充填無し。
SC	マウント面長を1~150mmの範囲(指定1mm単位)で前方に伸ばします。
N12	カムドライバ、カムホルダのノック穴をφ12H7に変更します。

リテーナ取付用タップ穴、ノック穴加工詳細仕様P.377参照。

■スプリング仕様

Catalog No.	No.	PS	型式	Qty	備考
SULNC	6	無記号	TL40-125	1	Coil Spring
SULNG	6	GK	X170-50	1	Gas Spring (KALLER)
		GD	U.0175.050.TO.180	1	Gas Spring (DADCO)

ガス充填圧: 18MPa

■スプリング線図

- ・使用スプリング TL40-125 (1個)
- ・ばね定数 42.29N/mm (4.31kgf/mm)
- ・スプリング耐久回数目安 30万回

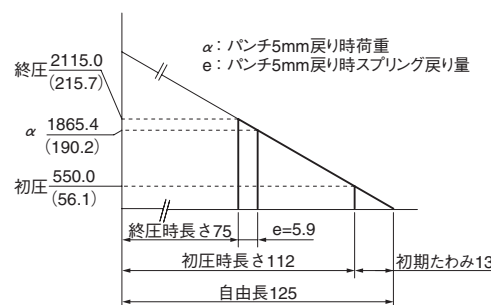

■後方抜きスペース

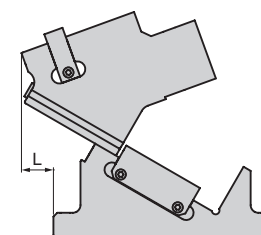

Catalog No.	L
SULNC	26
SULNG	32

部品表P.705,706参照。

特殊カムユニット

SULNC
SULNG
65

NEW

ロングノーズカム パネル干渉回避カムユニット

AERIAL CAM UNIT

ピアス用

SULNC65-20
SULNG65-20

CAD
FILE

● Cam Diagram

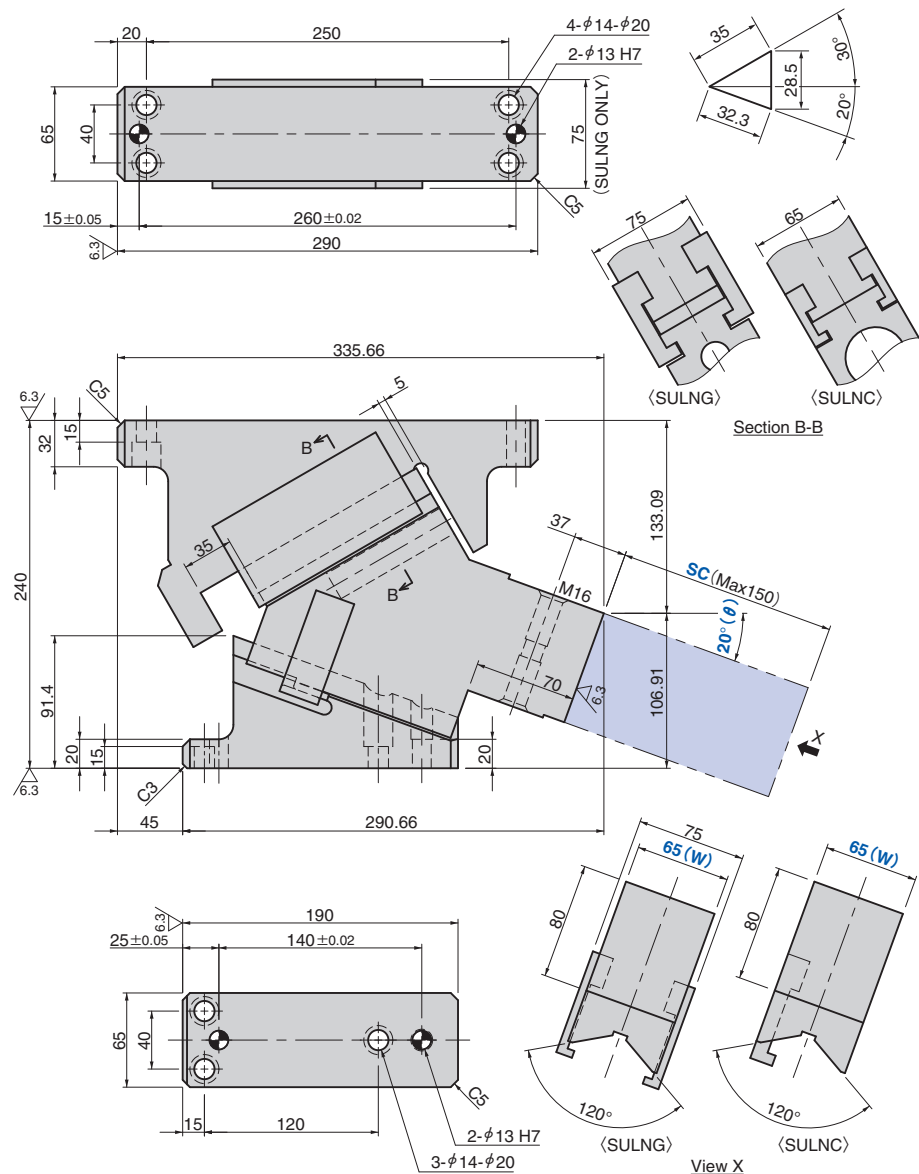

ストローク S	加工力 kN (tonf) 30万回	スプリング力 N (kgf)		全重量 kg*1	Catalog No.	W	θ	圧力源 PS
		初圧	終圧					
32.3	14.7 (1.5)	634.5 (64.7)	2115.0 (215.7)	32.1	SULNC	65	20	無記号 (Coil Spring)
32.3		—	2299.0 (234.6)	32.8	SULNG	65	20	GK NGK GD NGD

無記号:Coil Spring GK:Gas Spring(KALLER) GD:Gas Spring(DADCO)
NGK/NGD:Gas Spring無 スプリング取付部品は付属します。
*1 SC150オプション付きの重量です。



Catalog No.	W	θ	PS	Option
SULNC	65	20		
SULNC	65	20		SC120
SULNG	65	20	GK	NF SC50 N12



オプションコード	仕様
NF	窒素ガス充填無し。
SC	マウント面長を1~150mmの範囲(指定1mm単位)で前方に伸ばします。
N12	カムドライバ、カムホルダのノック穴をφ12H7に変更します。

リテーナ取付用タップ穴、ノック穴加工詳細仕様P.377参照。

■スプリング仕様

Catalog No.	No.	PS	型式	Qty	備考
SULNC	6	無記号	TL40-125	1	Coil Spring
SULNG	6	GK	X170-50	1	Gas Spring(KALLER)
		GD	U.0175.050.TO.180	1	Gas Spring(DADCO)

ガス充填圧: 18MPa

■スプリング線図

- ・使用スプリング TL40-125 (1個)
- ・ばね定数 42.29N/mm (4.31kgf/mm)
- ・スプリング耐久回数目安 30万回

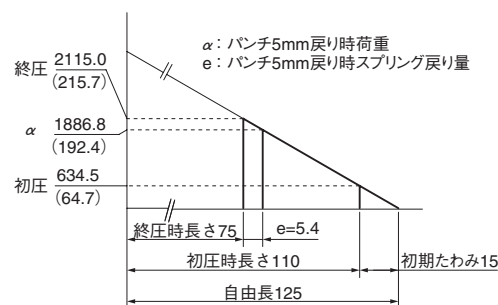

■後方抜きスペース

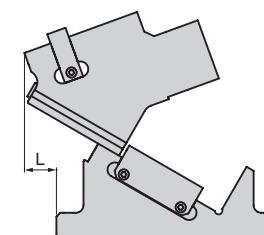

Catalog No.	L
SULNC	37
SULNG	37

部品表P.705,706参照。

NEW

ロングノーズカム パネル干渉回避カムユニット

AERIAL CAM UNIT

ピアス用

SULNC65-25
SULNG65-25

CAD
FILE

● Cam Diagram

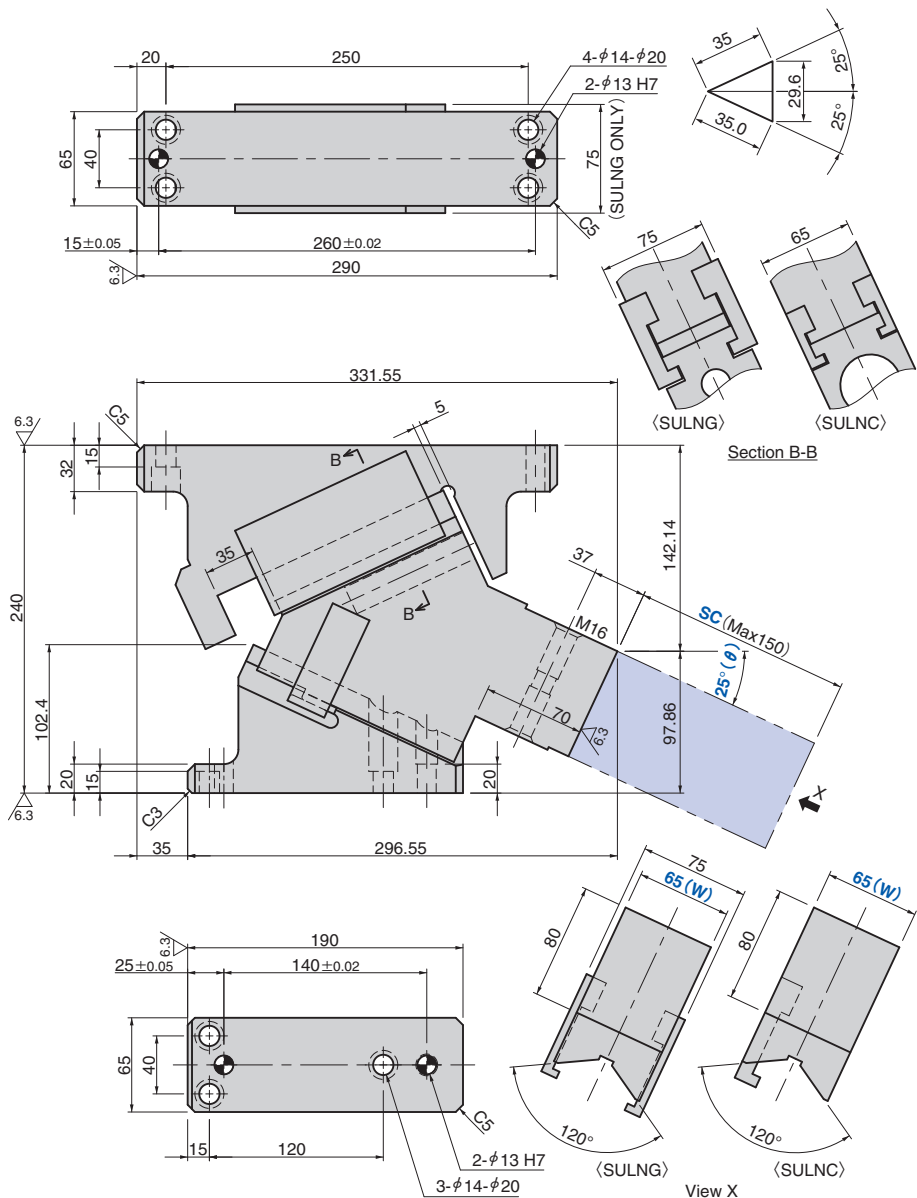

▶ 部品表P.705,706参照。

ストローク S	加工力 kN (tonf) 30万回	スプリング力 N (kgf)		全重量 kg*1	Catalog No.	W	θ	圧力源 PS
		初圧	終圧					
35.0	14.7 (1.5)	634.5 (64.7)	2115.0 (215.7)	31.8	SULNC	65	25	無記号 (Coil Spring)
35.0		—	2299.0 (234.6)	32.6	SULNG	65	25	GK NGK GD NGD

無記号:Coil Spring GK:Gas Spring(KALLER) GD:Gas Spring(DADCO)
NGK/NGD:Gas Spring無 スプリング取付部品は付属します。
*1 SC150オプション付きの重量です。



Order

Catalog No.	W	θ	PS	Option
SULNC	65	25		
SULNC	65	25		SC120
SULNG	65	25	GK	NF SC50 N12



Option

オプションコード	仕様
NF	窒素ガス充填無し。
SC	マウント面長を1~150mmの範囲(指定1mm単位)で前方に伸ばします。
N12	カムドライバ、カムホルダのノック穴をφ12H7に変更します。

▶ リテーナ取付用タップ穴、ノック穴加工詳細仕様P.377参照。

■スプリング仕様

Catalog No.	No.	PS	型式	Qty	備考
SULNC	6	無記号	TL40-125	1	Coil Spring
SULNG	6	GK	X170-50	1	Gas Spring(KALLER)
		GD	U.0175.050.TO.180	1	Gas Spring(DADCO)

ガス充填圧: 18MPa

■スプリング線図

- ・使用スプリング TL40-125 (1個)
- ・ばね定数 42.29N/mm (4.31kgf/mm)
- ・スプリング耐久回数目安 30万回

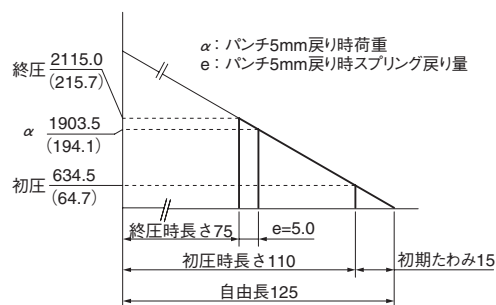

■後方抜きスペース

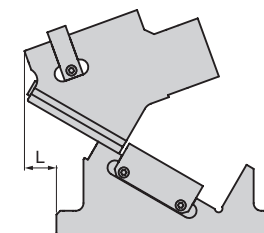

Catalog No.	L
SULNC	49
SULNG	49

NEW

ロングノーズカム【分解図・部品表】

パネル干渉回避カムユニット

ピアス用

AERIAL CAM UNIT

SULNC65

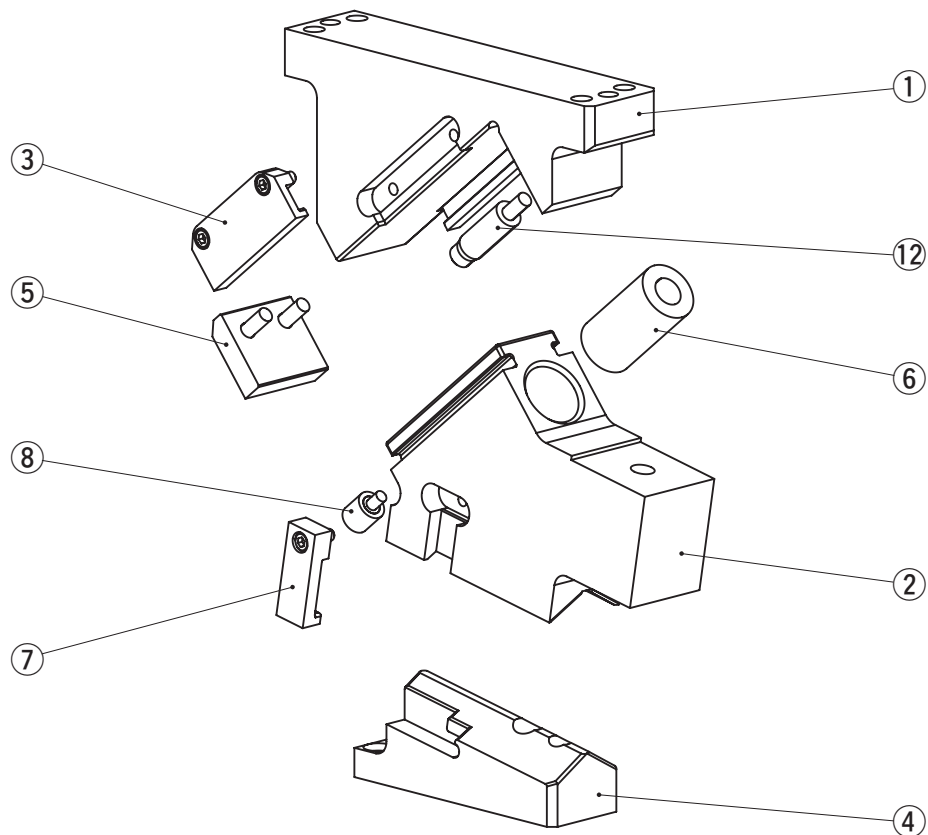

No.	Description	Qty
1	Cam Holder	1
2	Cam Slider	1
3	Slide Keeper	2
4	Cam Driver	1
5	Stopper Plate	1
6	Coil Spring	1
7	Positive Return Follower	1
8	Stopper	1
12	Spring Guide Pin	1

組み立て用のボルト、ナット、ノックピン、ワッシャは表示していません。

SULNG65

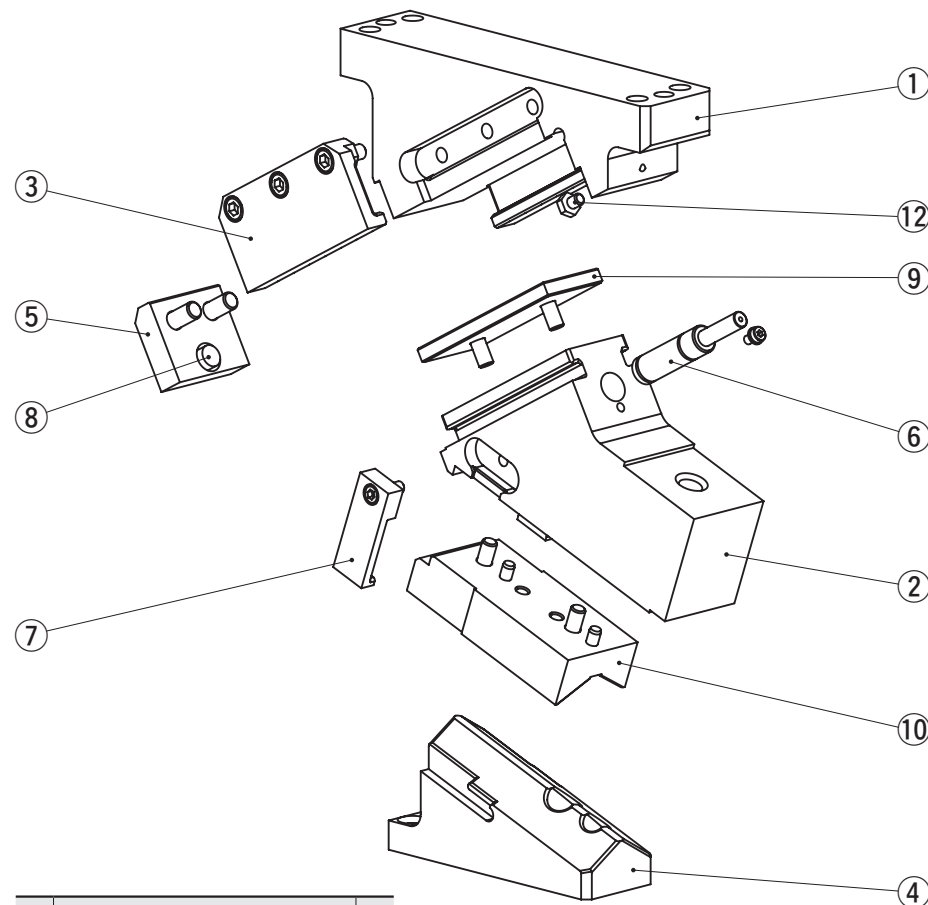

No.	Description	Qty
1	Cam Holder	1
2	Cam Slider	1
3	Slide Keeper	2
4	Cam Driver	1
5	Stopper Plate	1
6	Gas Spring	1
7	Positive Return Follower	2
8	Stopper	1
9	Slide Plate	1
10	Cam Slide Guide	1
12	Stop Pin	1

組み立て用のボルト、ナット、ノックピン、ワッシャは表示していません。

特殊カムユニット

SULNC
SULNG

カムユニット【概要】

追加工

OUTLINE OF CAM UNIT

■リテーナ取付用タップ穴、ノック穴（下穴、仕上げ穴）加工

加工指示方法

タップ穴径、ノック穴（または下穴）径を、XY座標値によりご指示ください。

座標値ご指示にあたって

- ・原点はマウント面左上隅とします。ただし、加工は弊社での加工原点を基準に加工します。
- ・指示記号
 - －M…タップ穴、－N…ノック仕上げ穴、－K…ノック下穴（下穴径でご指示ください）

加工基準

- ・タップ穴、ノック下穴は、一般公差にて加工を行います。
- ・穴有効深さは、タップ穴、ノック下穴ともに径の2.5倍、ノック仕上げ穴は径の2倍にて加工します。
- ・ノック仕上げ穴間ピッチは±0.02にて加工します。穴公差はH7です。

〈吊りカムの例〉

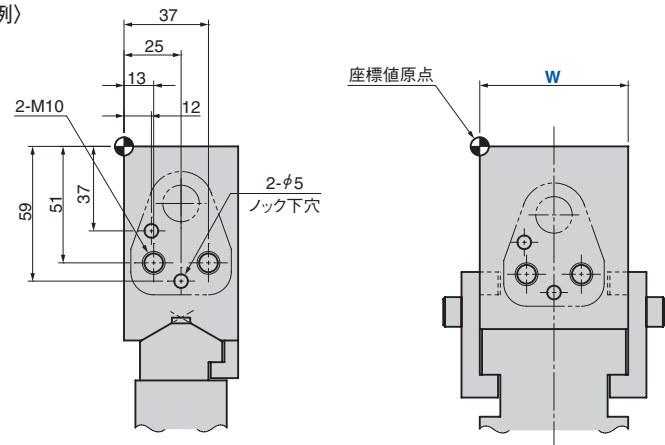

〈下置きカムの例〉

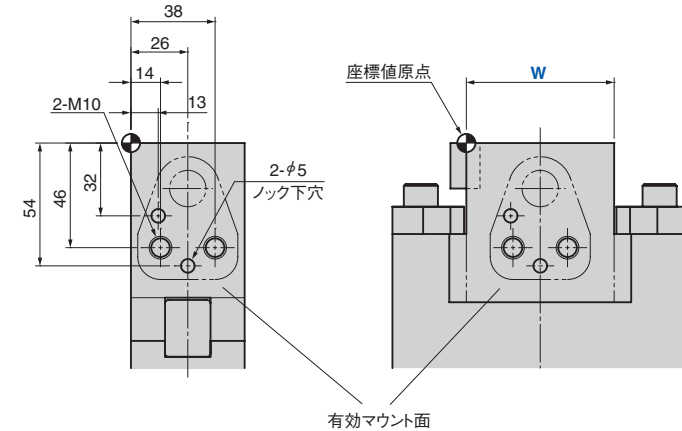

Catalog No.	W	θ	S	追加工
CMSD	52	00	55	－M10－X(14.0)－Y(－46.0) －M10－X(38.0)－Y(－46.0) －K5.0－X(13.0)－Y(－32.0) －K5.0－X(26.0)－Y(－54.0)

■その他の加工

タップ穴、ノック穴以外の穴加工、切削加工等は別途図面にてご指示ください。



Catalog No.	W	θ	追加工
SACE	52	00	－M10－X(13.0)－Y(－51.0) －M10－X(37.0)－Y(－51.0) －K5.0－X(12.0)－Y(－37.0) －K5.0－X(25.0)－Y(－59.0)