

- マウント面幅 500～1000 まで、100mm 飛びにラインナップ。
- 角度は 0°～60°、10° 飛びでラインナップ。
- スプリングの後方抜きが可能で、下死点調整が容易。

▲ マウント面幅 1600 まで対応可能です。営業窓口までご相談ください。

■ スライド構造と強制戻し構造

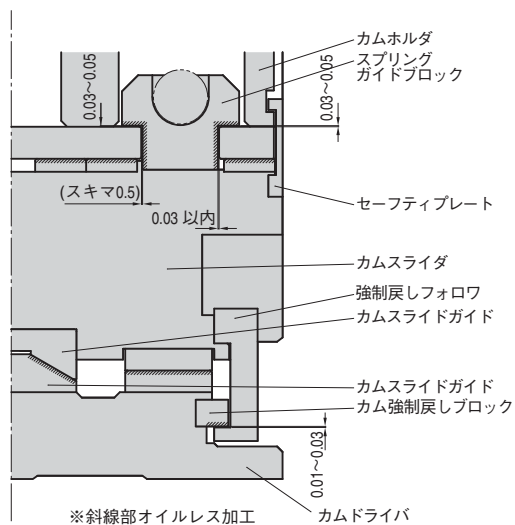

●カムホルダとカムスライダ（スプリングガイドブロック）とのクリアランスは片側で 0.03 以内の設定にしています（内側は 0.5 のスキマ）。

●カムスライダ（強制戻しフォロワ）とカムドライバとのクリアランスは 0.01～0.03 になるよう調整されています。カムスライダの戻り及び強制戻しフォロワが円滑に機能する設定になっています。

*カムホルダとカムスライダのクリアランスがルーズな設定のものが必要な場合は営業までご相談ください。

■ UCMSL の構造と分解・組立

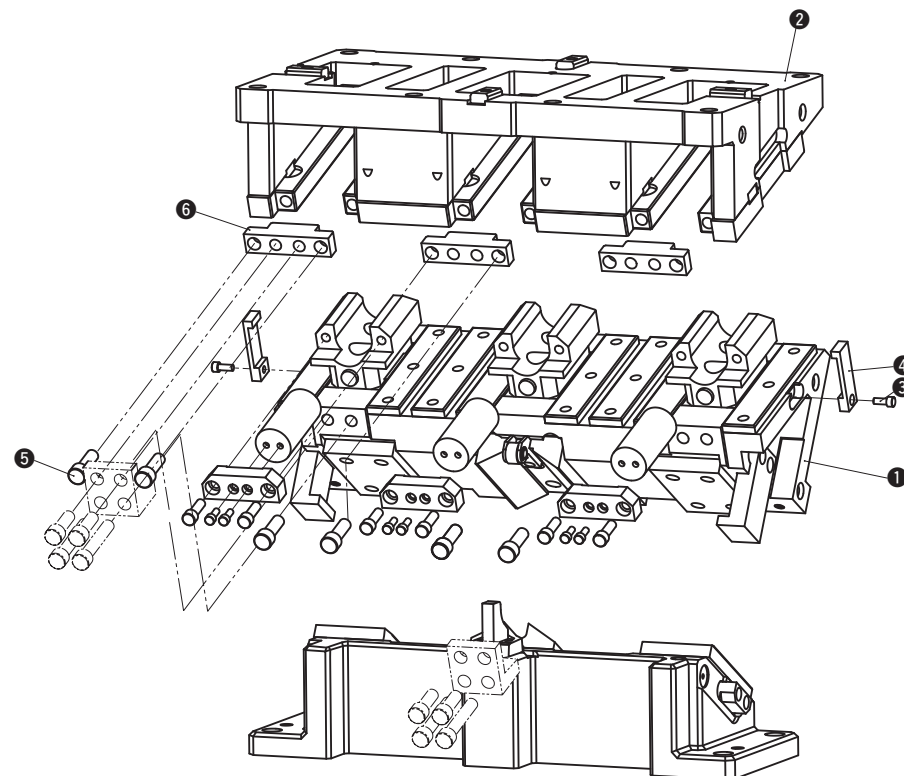

● UCMSL の分解方法

- 1) 六角穴付きボルト (3) を緩めセーフティプレート (4) を外します。
- 2) 六角穴付きボルト (5) を緩めストッププレート (6) を外します。
- 3) カムスライダ (1) をカムホルダ (2) から後方へ引き抜きます。

● UCMSL の組立方法

- 1) 組立は分解と逆の手順で行ってください。
 - ・摺動部に異物が付着していない事を十分確認して、グリスを塗布し組み立ててください。
 - ・カムスライダとカムホルダはクリアランス管理をしていますので、刻印されているシリアルナンバーを確認して組み立ててください。
 - ・分解・組立後、ボルトの締め忘れ等がないよう充分にご注意ください。

UCMSL700 - 00 / UCMSL800 - 00

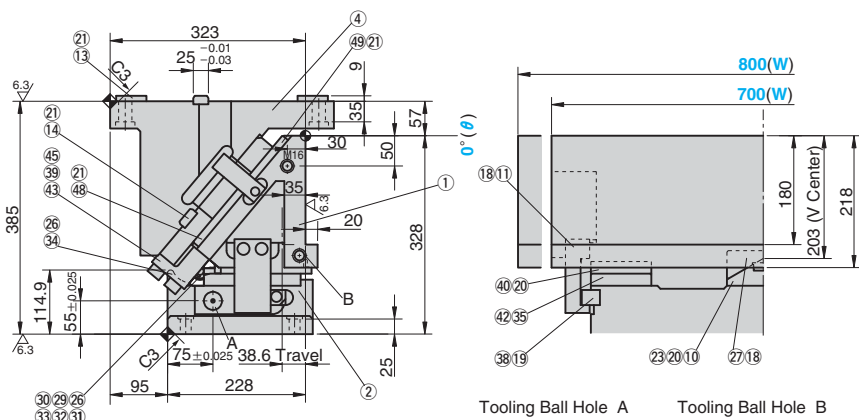
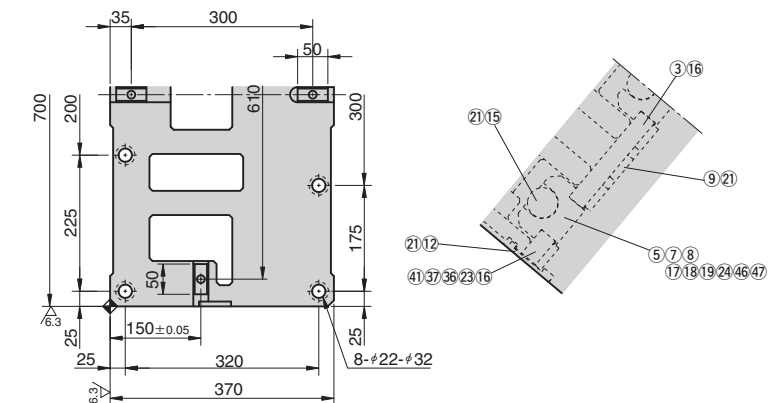

Tooling Ball Hole A Tooling Ball Hole B

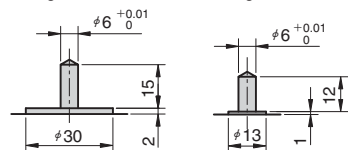

Cam Diagram

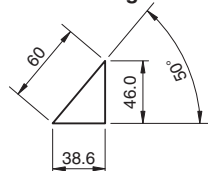

ストローク S	加工力 kN (tonf)	スプリング力 kN (tonf)		Catalog No.	(W)	(θ)	スプリングタイプ G
		初圧	終圧				
38.6	470.4 (48.0)	0.0 (0.0)	28.0 (2.8)	UCMSL	700 800	00	GK
		-	-				NGK*

*スプリング不要の場合は、スプリングタイプ GK の語頭に N を付した NGK をご指定ください。
なお、スプリング取付用の部品は付属します。



Order

Catalog No.

(W)

(θ)

G

UCMSL 700 - 00 - NGK

UCMSL 800 - 00 - GK

……ガススプリング無しの場合

■重量 (kg)

(W)	スライダ重量	全重量
700	152.0	362.6
800	158.9	369.4



Option

オプションコード	仕様
NF	窒素ガスの充填を行いません。 GK のみ対応。



Order

UCMSL700 - 00 - GK - NF

■Table of Components

No.	Description	Qty	Material and Remark
①	Cam Slider	1	FC250
②	Cam Driver	1	FC250
③	Base Plate A	2	S45C (1045)
④	Cam Holder	1	FC250
⑤	Spring Guide Block	3	Bronze with Graphite (SO#50SP2)
⑦	Guide Pin Block	3	SS400 (1020)
⑧	Spring Guide Plate	3	SS400 (1020)
⑨	Slide Lower Plate B	6	Bronze with Graphite (SO#50SP2)
⑩	Cam Slide Guide	1	Bronze with Graphite (SO#50SP2)
⑪	Positive Return Follower	2	S45C (1045)
⑫	Safety Plate	2	S45C (1045)
⑬	Key A	4	SS400 (1020)
⑭	Key B	6	SS400 (1020)
⑮	Gas Spring	3	K750-80-TD KALLER 製
⑳	Dowel Pin with Female Thread	6	SUJ2 φ12×40
㉑	Stopper	6	Urethane PCU20

No.	Description	Qty	Material and Remark
㉒	Cam Slide Guide	1	S45C (1045)
㉓	Roller Bracket	1	SS400 (1020)
㉔	Roller	1	S45C (1045)
㉕	Roller Pin	1	S45C (1045)
㉖	Bushing	1	Bronze with Graphite (SOB12-18-16)
㉗	Snap Ring E Type	2	φ9
㉘	Roller Driver	1	S45C (1045)
㉙	Cam Slide Plate	2	Bronze with Graphite (SO#50SP2)
㉚	Base Plate B (R)	1	S45C (1045)
㉛	Base Plate B (L)	1	S45C (1045)
㉜	Positive Return Block	2	Bronze with Graphite (SO#50SP2)
㉝	Lower Slide Plate B	2	S45C (1045)
㉞	Stopper Plate	3	SS400 (1020)
㉟	Lock Plate	2	SS400 (1020)
㊱	Slide Plate	2	Bronze with Graphite (SO#50SP2)
㊲	Slide Plate	2	Bronze with Graphite (SO#50SP2)

⚠ 組立用のボルトは表示していません。
但し部品番号は図上に表示しています。

■後方抜きスペース

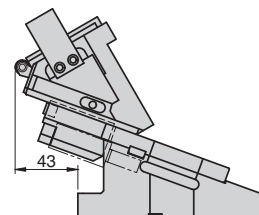

●ツールボールホール B

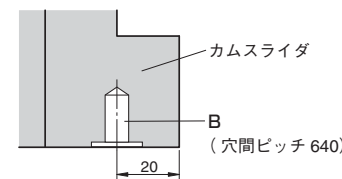

UCMSL700 - 10 / UCMSL800 - 10

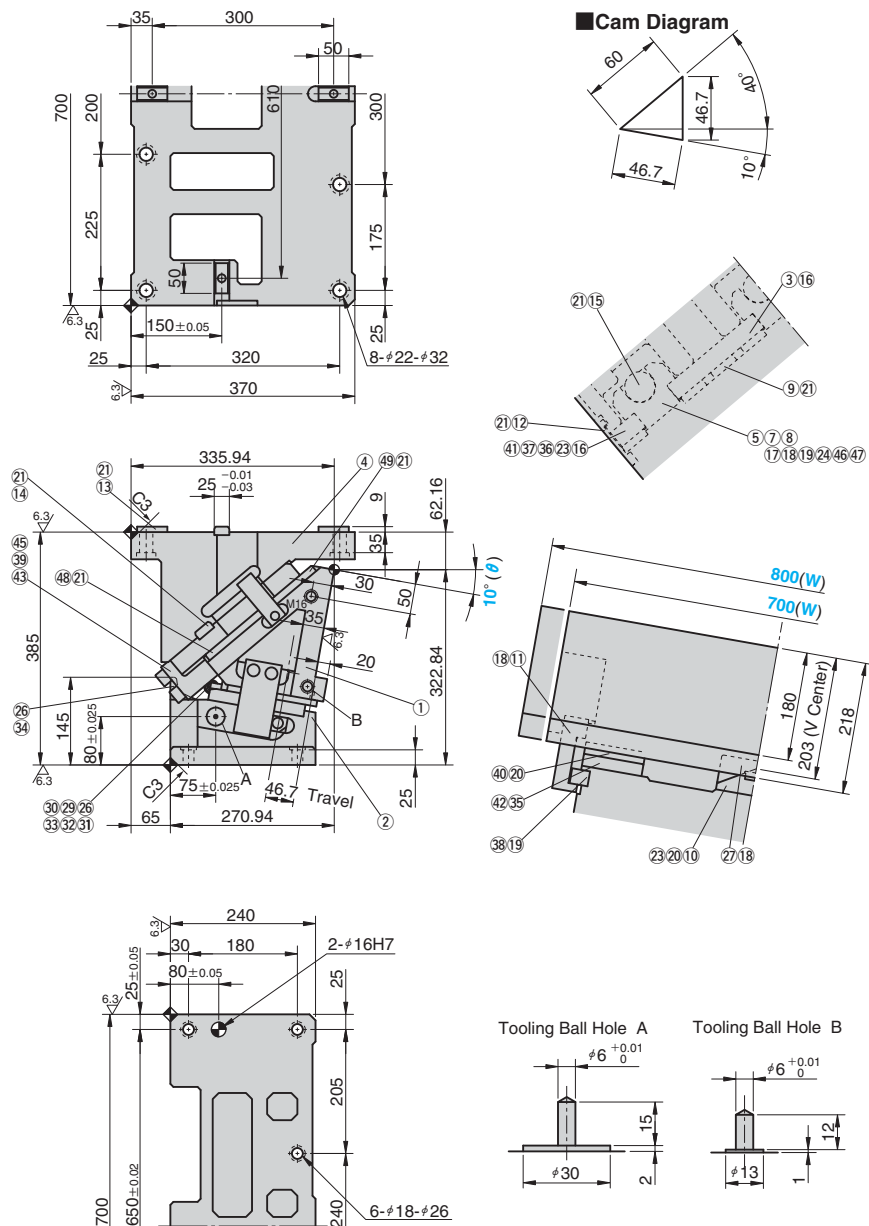

ストローク S	加工力 kN (tonf)	スプリング力 kN (tonf)		Catalog No.	(W)	(θ)	スプリングタイプ G
		初圧	終圧				
46.7	470.4 (48.0)	0.0 (0.0)	28.0 (2.8)	UCMSL	700 800	10	GK
		-	-				NGK*

*スプリング不要の場合は、スプリングタイプ GK の語頭に N を付した NGK をご指定ください。
なお、スプリング取付用の部品は付属します。



Order

Catalog No.	(W)	(θ)	G
UCMSL	700	10	NGK
UCMSL	800	10	GK

……ガススプリング無しの場合

■重量 (kg)

(W)	スライダ重量	全重量
700	152.0	357.2
800	158.9	364.0



Option

オプションコード	仕様
NF	窒素ガスの充填を行いません。 GK のみ対応。



Order

UCMSL700 - 10 - GK - NF

■Table of Components

No.	Description	Qty	Material and Remark
①	Cam Slider	1	FC250
②	Cam Driver	1	FC250
③	Base Plate A	2	S45C (1045)
④	Cam Holder	1	FC250
⑤	Spring Guide Block	3	Bronze with Graphite (SO#50SP2)
⑦	Guide Pin Block	3	SS400 (1020)
⑧	Spring Guide Plate	3	SS400 (1020)
⑨	Slide Lower Plate B	6	Bronze with Graphite (SO#50SP2)
⑩	Cam Slide Guide	1	Bronze with Graphite (SO#50SP2)
⑪	Positive Return Follower	2	S45C (1045)
⑫	Safety Plate	2	S45C (1045)
⑬	Key A	4	SS400 (1020)
⑭	Key B	6	SS400 (1020)
⑮	Gas Spring	3	K750-80-TD KALLER 製
⑳	Dowel Pin with Female Thread	6	SUJ2 φ12×40
㉑	Stopper	6	Urethane PCU20

No.	Description	Qty	Material and Remark
㉒	Cam Slide Guide	1	S45C (1045)
㉓	Roller Bracket	1	SS400 (1020)
㉔	Roller	1	S45C (1045)
㉕	Roller Pin	1	S45C (1045)
㉖	Bushing	1	Bronze with Graphite (SOB12-18-16)
㉗	Snap Ring E Type	2	φ9
㉘	Roller Driver	1	S45C (1045)
㉙	Cam Slide Plate	2	Bronze with Graphite (SO#50SP2)
㉚	Base Plate B (R)	1	S45C (1045)
㉛	Base Plate B (L)	1	S45C (1045)
㉜	Positive Return Block	2	Bronze with Graphite (SO#50SP2)
㉝	Lower Slide Plate B	2	S45C (1045)
㉞	Stopper Plate	3	SS400 (1020)
㉟	Lock Plate	2	SS400 (1020)
㊱	Slide Plate	2	Bronze with Graphite (SO#50SP2)
㊲	Slide Plate	2	Bronze with Graphite (SO#50SP2)

⚠ 組立用のボルトは表示していません。但し部品番号は図上に表示しています。

- ツーリングボールホール B

■後方抜きスペース

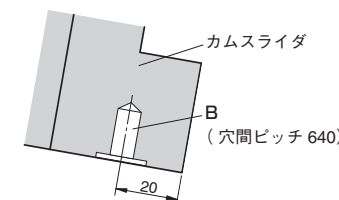
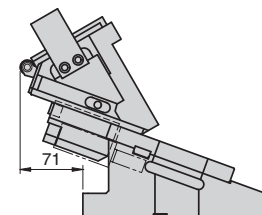

UCMSL700 - 20 / UCMSL800 - 20

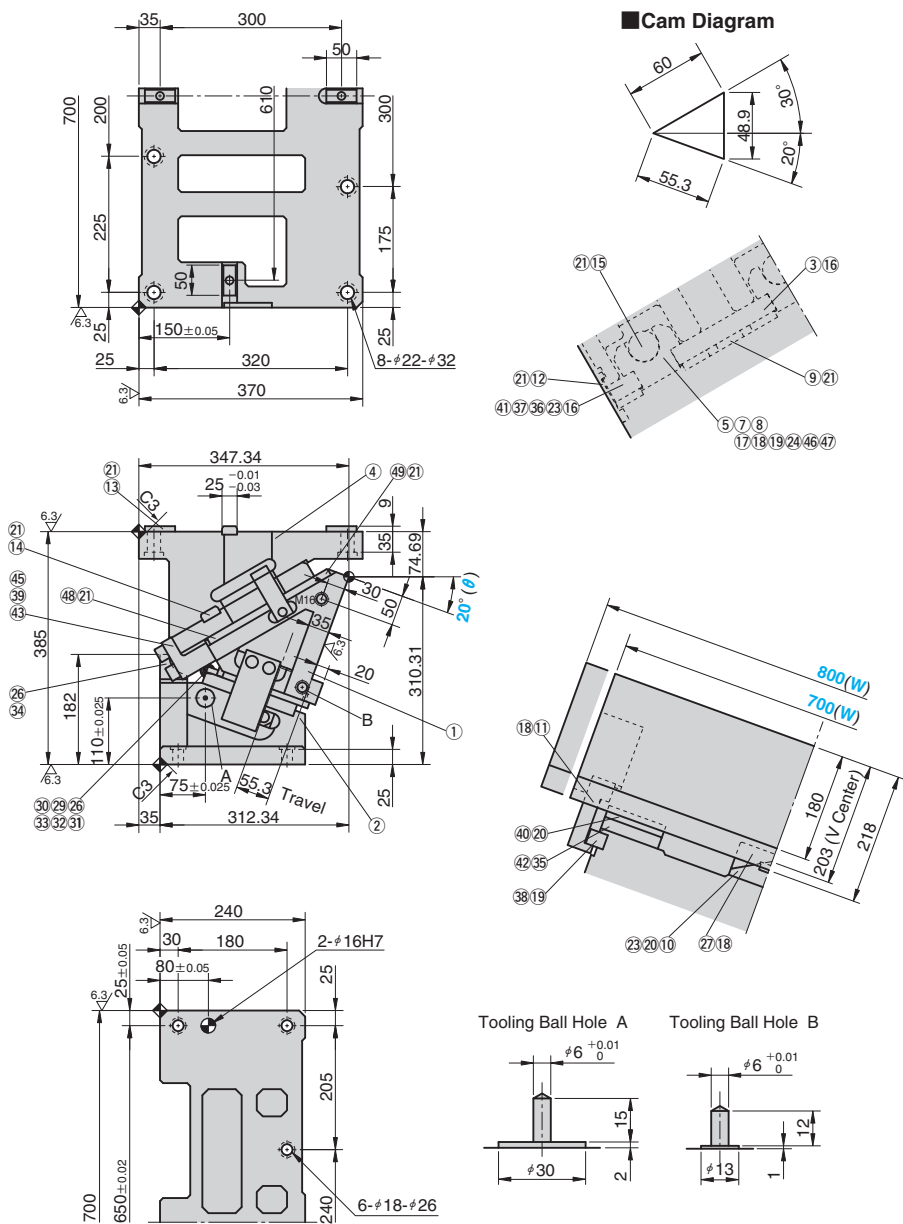

ストローク S	加工力 kN (tonf)	スプリング力 kN (tonf)		Catalog No.	(W)	(θ)	スプリングタイプ G
		初圧	終圧				
55.3	470.4 (48.0)	0.0 (0.0)	28.0 (2.8)	UCMSL	700 800	20	GK
		-	-				NGK*

*スプリング不要の場合は、スプリングタイプ GK の語頭に N を付した NGK をご指定ください。
なお、スプリング取付用の部品は付属します。



Order

Catalog No. (W) - (θ) - G
 UCMSL 700 - 20 - NGK
 UCMSL 800 - 20 - GK

……ガススプリング無しの場合

■重量 (kg)

(W)	スライダ重量	全重量
700	152.0	356.1
800	158.9	363.0



Option

オプションコード	仕様
NF	窒素ガスの充填を行いません。 GK のみ対応。

■Table of Components

No.	Description	Qty	Material and Remark
①	Cam Slider	1	FC250
②	Cam Driver	1	FC250
③	Base Plate A	2	S45C (1045)
④	Cam Holder	1	FC250
⑤	Spring Guide Block	3	Bronze with Graphite (SO#50SP2)
⑦	Guide Pin Block	3	SS400 (1020)
⑧	Spring Guide Plate	3	SS400 (1020)
⑨	Slide Lower Plate B	6	Bronze with Graphite (SO#50SP2)
⑩	Cam Slide Guide	1	Bronze with Graphite (SO#50SP2)
⑪	Positive Return Follower	2	S45C (1045)
⑫	Safety Plate	2	S45C (1045)
⑬	Key A	4	SS400 (1020)
⑭	Key B	6	SS400 (1020)
⑮	Gas Spring	3	K750-80-TD KALLER 製
⑳	Dowel Pin with Female Thread	6	SUJ2 φ12×40
㉔	Stopper	6	Urethane PCU20

No.	Description	Qty	Material and Remark
㉗	Cam Slide Guide	1	S45C (1045)
㉙	Roller Bracket	1	SS400 (1020)
㉚	Roller	1	S45C (1045)
㉛	Roller Pin	1	S45C (1045)
㉜	Bushing	1	Bronze with Graphite (SOB12-18-16)
㉝	Snap Ring E Type	2	φ9
㉞	Roller Driver	1	S45C (1045)
㉟	Cam Slide Plate	2	Bronze with Graphite (SO#50SP2)
㊱	Base Plate B (R)	1	S45C (1045)
㊲	Base Plate B (L)	1	S45C (1045)
㊳	Positive Return Block	2	Bronze with Graphite (SO#50SP2)
㊴	Lower Slide Plate B	2	S45C (1045)
㊵	Stopper Plate	3	SS400 (1020)
㊶	Lock Plate	2	SS400 (1020)
㊷	Slide Plate	2	Bronze with Graphite (SO#50SP2)
㊸	Slide Plate	2	Bronze with Graphite (SO#50SP2)

⚠ 組立用のボルトは表示していません。
但し部品番号は図上に表示しています。

■後方抜きスペース

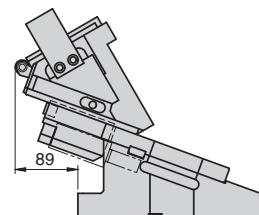

● ツーリングボールホール B

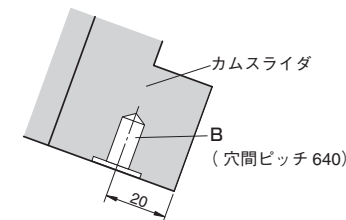

UCMSL700 - 30 / UCMSL800 - 30

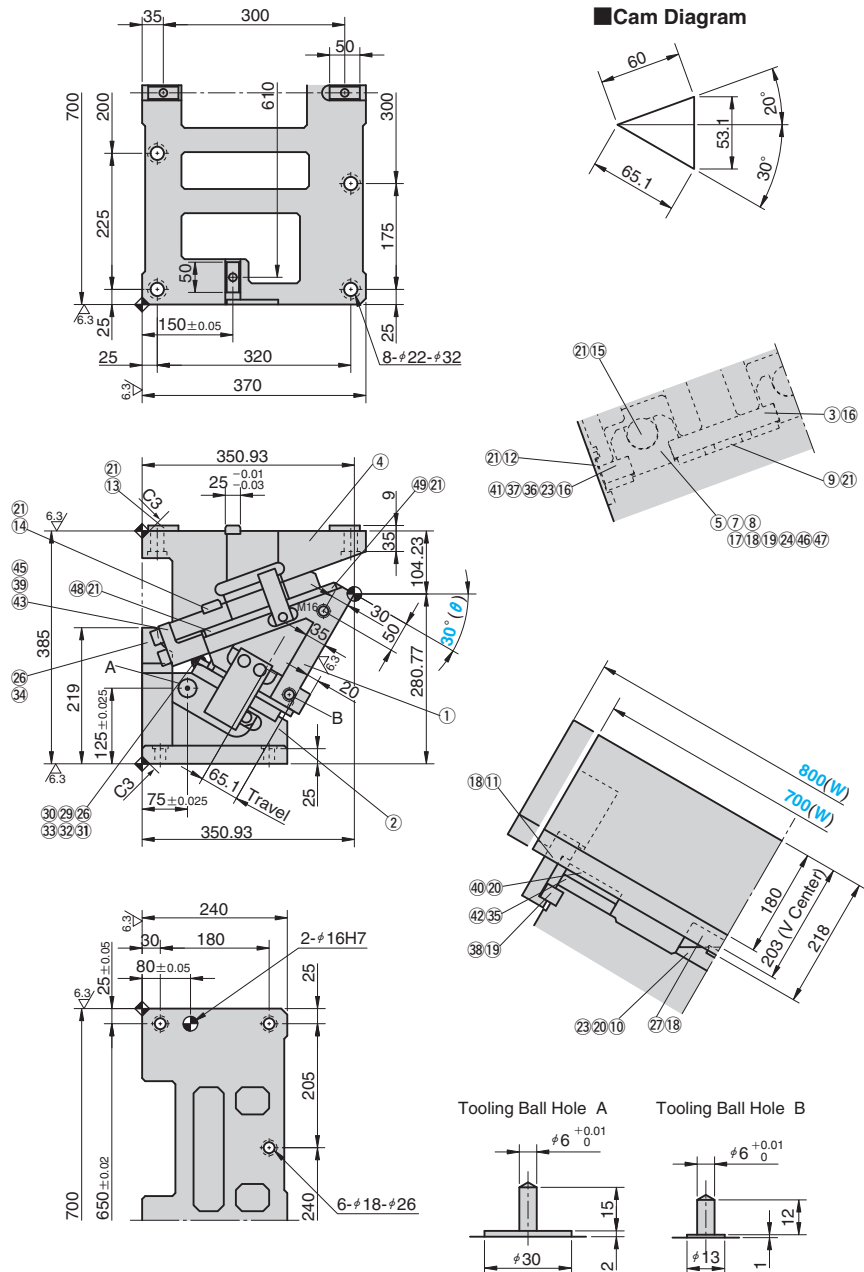

ストローク S	加工力 kN (tonf)	スプリング力 kN (tonf)		Catalog No.	(W)	(θ)	スプリングタイプ G
		初圧	終圧				
65.1	470.4 (48.0)	0.0 (0.0)	28.0 (2.8)	UCMSL	700 800	30	GK
		-	-				NGK*

*スプリング不要の場合は、スプリングタイプ GK の語頭に N を付した NGK をご指定ください。
なお、スプリング取付用の部品は付属します。



Order

Catalog No.	(W)	(θ)	G
UCMSL	700	30	NGK
UCMSL	800	30	GK

……ガススプリング無しの場合

重量 (kg)

(W)	スライダ重量	全重量
700	152.0	362.7
800	158.9	369.5



Option

オプションコード	仕様
NF	窒素ガスの充填を行いません。 GK のみ対応。



Order

UCMSL700 - 30 - GK - NF

Table of Components

No.	Description	Qty	Material and Remark
①	Cam Slider	1	FC250
②	Cam Driver	1	FC250
③	Base Plate A	2	S45C (1045)
④	Cam Holder	1	FC250
⑤	Spring Guide Block	3	Bronze with Graphite (SO#50SP2)
⑦	Guide Pin Block	3	SS400 (1020)
⑧	Spring Guide Plate	3	SS400 (1020)
⑨	Slide Lower Plate B	6	Bronze with Graphite (SO#50SP2)
⑩	Cam Slide Guide	1	Bronze with Graphite (SO#50SP2)
⑪	Positive Return Follower	2	S45C (1045)
⑫	Safety Plate	2	S45C (1045)
⑬	Key A	4	SS400 (1020)
⑭	Key B	6	SS400 (1020)
⑮	Gas Spring	3	K750-80-TD KALLER 製
⑳	Dowel Pin with Female Thread	6	SUJ2 φ12×40
㉔	Stopper	6	Urethane PCU20

No.	Description	Qty	Material and Remark
㉗	Cam Slide Guide	1	S45C (1045)
㉙	Roller Bracket	1	SS400 (1020)
㉚	Roller	1	S45C (1045)
㉛	Roller Pin	1	S45C (1045)
㉜	Bushing	1	Bronze with Graphite (SOB12-18-16)
㉝	Snap Ring E Type	2	φ9
㉞	Roller Driver	1	S45C (1045)
㉟	Cam Slide Plate	2	Bronze with Graphite (SO#50SP2)
㊱	Base Plate B (R)	1	S45C (1045)
㊲	Base Plate B (L)	1	S45C (1045)
㊳	Positive Return Block	2	Bronze with Graphite (SO#50SP2)
㊴	Lower Slide Plate B	2	S45C (1045)
㊵	Stopper Plate	3	SS400 (1020)
㊶	Lock Plate	2	SS400 (1020)
㊷	Slide Plate	2	Bronze with Graphite (SO#50SP2)
㊸	Slide Plate	2	Bronze with Graphite (SO#50SP2)

組立用のボルトは表示していません。
但し部品番号は図上に表示しています。

後方抜きスペース

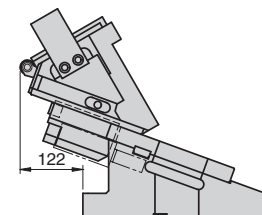

● ツーリングボールホール B

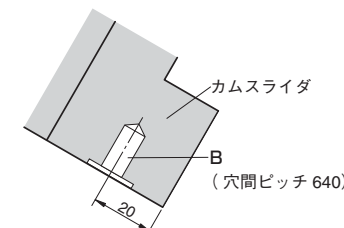

UCMSL700 - 40 / UCMSL800 - 40

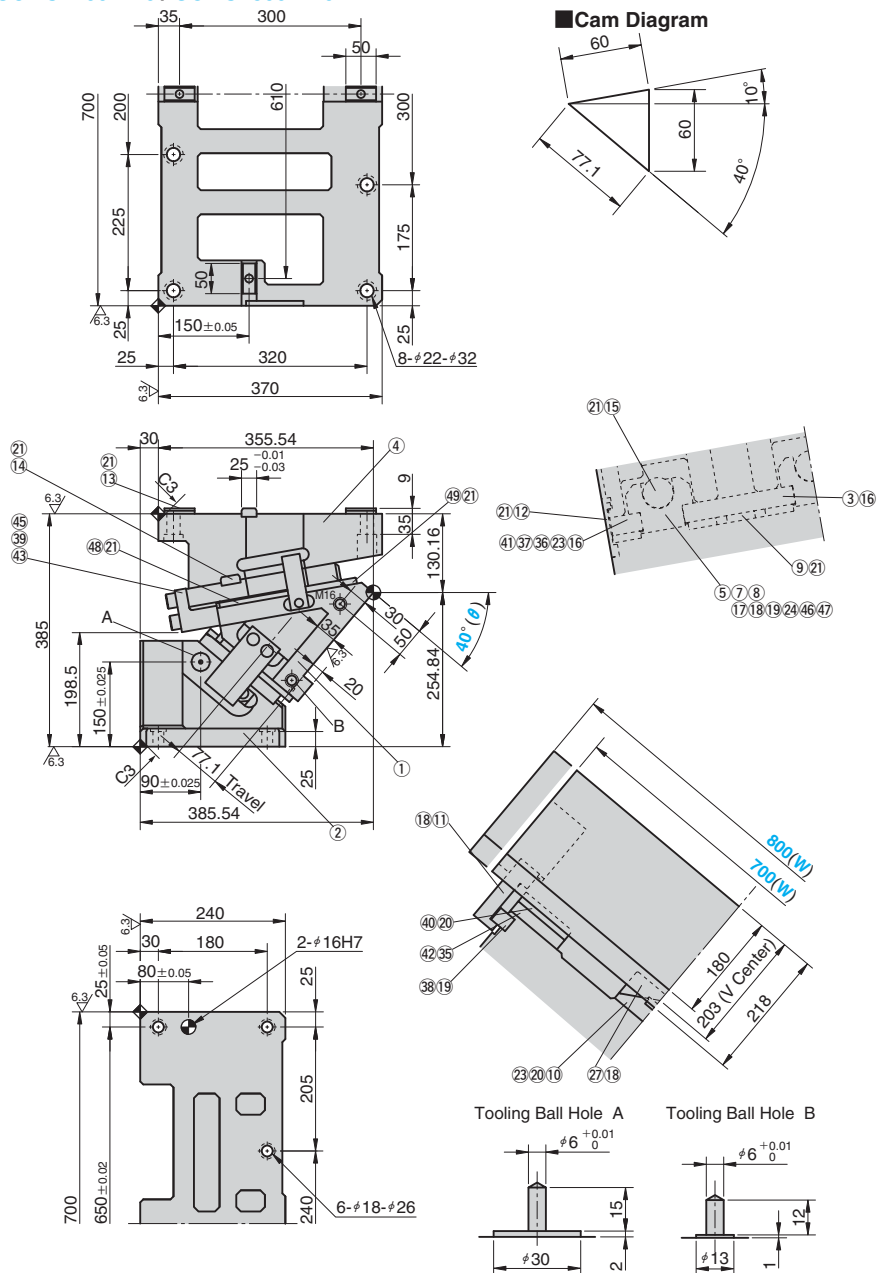

ストローク S	加工力 kN (tonf)	スプリング力 kN (tonf)		Catalog No.	(W)	(θ)	スプリングタイプ G
		初圧	終圧				
77.1	470.4 (48.0)	0.0 (0.0)	28.0 (2.8)	UCMSL	700 800	40	GK
		-	-				NGK*

*スプリング不要の場合は、スプリングタイプ GK の語頭に N を付した NGK をご指定ください。
なお、スプリング取付用の部品は付属します。



Order

Catalog No.	(W)	(θ)	G
UCMSL	700	40	NGK
UCMSL	800	40	GK

……ガススプリング無しの場合

重量 (kg)

(W)	スライダ重量	全重量
700	152.0	377.0
800	158.9	383.8



Option

オプションコード	仕様
NF	窒素ガスの充填を行いません。 GK のみ対応。



Order

UCMSL700 - 40 - GK - NF

Table of Components

No.	Description	Qty	Material and Remark
①	Cam Slider	1	FC250
②	Cam Driver	1	FC250
③	Base Plate A	2	S45C (1045)
④	Cam Holder	1	FC250
⑤	Spring Guide Block	3	Bronze with Graphite (SO#50SP2)
⑦	Guide Pin Block	3	SS400 (1020)
⑧	Spring Guide Plate	3	SS400 (1020)
⑨	Slide Lower Plate B	6	Bronze with Graphite (SO#50SP2)
⑩	Cam Slide Guide	1	Bronze with Graphite (SO#50SP2)
⑪	Positive Return Follower	2	S45C (1045)
⑫	Safety Plate	2	S45C (1045)
⑬	Key A	4	SS400 (1020)
⑭	Key B	6	SS400 (1020)
⑮	Gas Spring	3	K750-80-TD KALLER 製
⑳	Dowel Pin with Female Thread	6	SUJ2 φ12×40
㉑	Stopper	6	Urethane PCU20

No.	Description	Qty	Material and Remark
㉒	Cam Slide Guide	1	S45C (1045)
㉓	Cam Slide Plate	2	Bronze with Graphite (SO#50SP2)
㉔	Base Plate B (R)	1	S45C (1045)
㉕	Base Plate B (L)	1	S45C (1045)
㉖	Positive Return Block	2	Bronze with Graphite (SO#50SP2)
㉗	Lower Slide Plate B	2	S45C (1045)
㉘	Stopper Plate	3	SS400 (1020)
㉙	Lock Plate	2	SS400 (1020)
㉚	Slide Plate	2	Bronze with Graphite (SO#50SP2)
㉛	Slide Plate	2	Bronze with Graphite (SO#50SP2)

組立用のボルトは表示していません。
但し部品番号は図上に表示しています。

後方抜きスペース

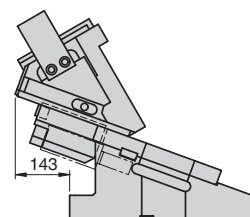

ツーリングボールホール B

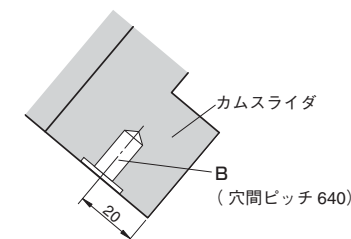

UCMSL700 - 50 / UCMSL800 - 50

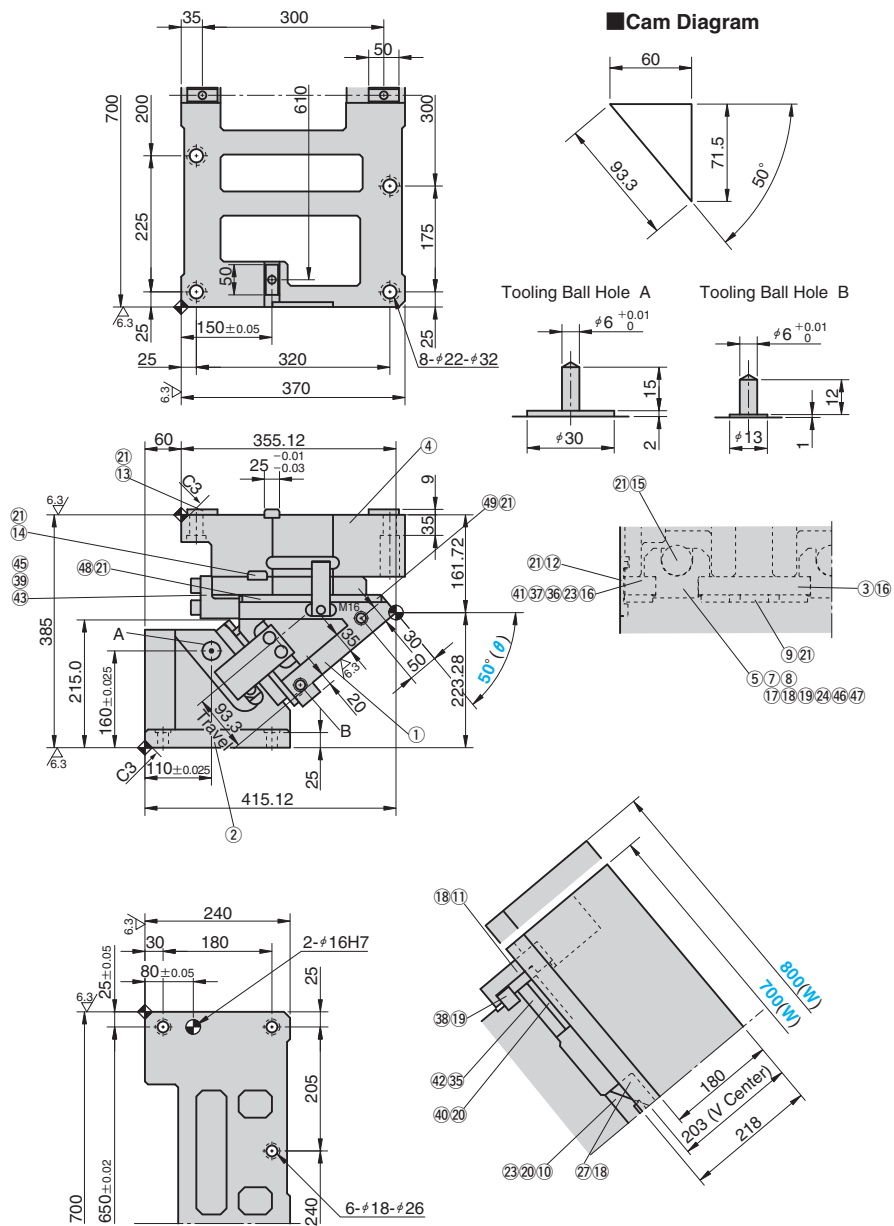

ストローク S	加工力 kN (tonf)	スプリング力 kN (tonf)		Catalog No.	(W)	(θ)	スプリングタイプ G
		初圧	終圧				
93.3	470.4 (48.0)	0.0 (0.0)	28.0 (2.8)	UCMSL	700 800	50	GK
		-	-				NGK*

*スプリング不要の場合は、スプリングタイプ GK の語頭に N を付した NGK をご指定ください。
なお、スプリング取付用の部品は付属します。



Order

Catalog No.	(W)	(θ)	G
UCMSL	700	50	NGK
UCMSL	800	50	GK

……ガススプリング無しの場合

■重量 (kg)

(W)	スライダ重量	全重量
700	152.0	386.5
800	158.9	393.4



Option

オプションコード	仕様
NF	窒素ガスの充填を行いません。 GK のみ対応。



Order

UCMSL700 - 50 - GK - NF

■Table of Components

No.	Description	Qty	Material and Remark
①	Cam Slider	1	FC250
②	Cam Driver	1	FC250
③	Base Plate A	2	S45C (1045)
④	Cam Holder	1	FC250
⑤	Spring Guide Block	3	Bronze with Graphite (SO#50SP2)
⑦	Guide Pin Block	3	SS400 (1020)
⑧	Spring Guide Plate	3	SS400 (1020)
⑨	Slide Lower Plate B	6	Bronze with Graphite (SO#50SP2)
⑩	Cam Slide Guide	1	Bronze with Graphite (SO#50SP2)
⑪	Positive Return Follower	2	S45C (1045)
⑫	Safety Plate	2	S45C (1045)
⑬	Key A	4	SS400 (1020)
⑭	Key B	6	SS400 (1020)
⑮	Gas Spring	3	K750-80-TD KALLER 製

No.	Description	Qty	Material and Remark
⑮	Dowel Pin with Female Thread	6	SUJ2 φ12×40
⑲	Stopper	6	Urethane PCU20
⑲	Cam Slide Guide	1	S45C (1045)
⑳	Cam Slide Plate	2	Bronze with Graphite (SO#50SP2)
㉑	Base Plate B (R)	1	S45C (1045)
㉒	Base Plate B (L)	1	S45C (1045)
㉓	Positive Return Block	2	Bronze with Graphite (SO#50SP2)
㉔	Lower Slide Plate B	2	S45C (1045)
㉕	Stopper Plate	3	SS400 (1020)
㉖	Lock Plate	2	SS400 (1020)
㉗	Slide Plate	2	Bronze with Graphite (SO#50SP2)
㉘	Slide Plate	2	Bronze with Graphite (SO#50SP2)

⚠ 組立用のボルトは表示していません。
但し部品番号は図上に表示しています。

■後方抜きスペース

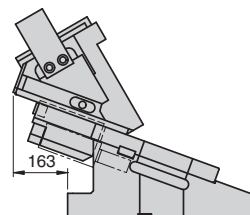

● ツーリングボールホール B

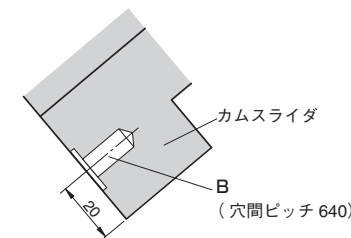

UCMSL700 - 60 / UCMSL800 - 60

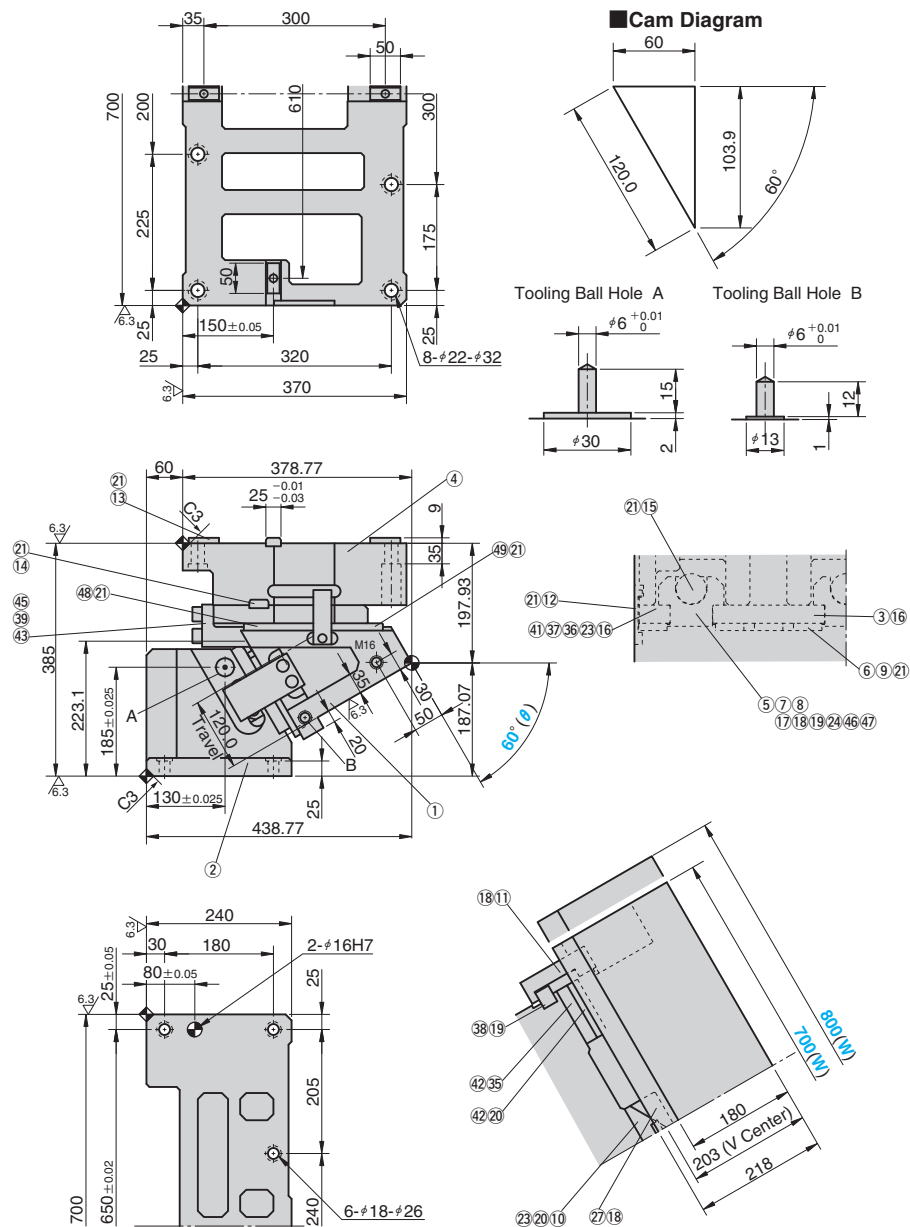

ストローク S	加工力 kN (tonf)	スプリング力 kN (tonf)		Catalog No.	(W)	(θ)	スプリングタイプ G
		初圧	終圧				
120.0	470.4 (48.0)	0.0 (0.0)	28.0 (2.8)	UCMSL	700 800	60	GK
		-	-				NGK*

*スプリング不要の場合は、スプリングタイプ GK の語頭に N を付した NGK をご指定ください。
なお、スプリング取付用の部品は付属します。



Order

Catalog No.	(W)	(θ)	G
UCMSL	700	60	NGK
UCMSL	800	60	GK

……ガススプリング無しの場合

■重量 (kg)

(W)	スライダ重量	全重量
700	166.8	412.7
800	175.3	421.2



Option

オプションコード	仕様
NF	窒素ガスの充填を行いません。 GK のみ対応。

■Table of Components

No.	Description	Qty	Material and Remark
①	Cam Slider	1	FC250
②	Cam Driver	1	FC250
③	Base Plate A	2	S45C (1045)
④	Cam Holder	1	FC250
⑤	Spring Guide Block	3	Bronze with Graphite (SO#50SP2)
⑥	Slide Lower Plate A	2	Bronze with Graphite (SO#50SP2)
⑦	Guide Pin Block	3	SS400 (1020)
⑧	Spring Guide Plate	3	SS400 (1020)
⑨	Slide Lower Plate B	4	Bronze with Graphite (SO#50SP2)
⑩	Cam Slide Guide	1	Bronze with Graphite (SO#50SP2)
⑪	Positive Return Follower	2	S45C (1045)
⑫	Safety Plate	2	S45C (1045)
⑬	Key A	4	SS400 (1020)
⑭	Key B	6	SS400 (1020)
⑮	Gas Spring	3	K750-80-TD KALLER 製

No.	Description	Qty	Material and Remark
⑲	Dowel Pin with Female Thread	6	SUJ2 φ12×40
⑳	Stopper	6	Urethane PCU20
㉑	Cam Slide Guide	1	S45C (1045)
㉒	Cam Slide Plate	2	Bronze with Graphite (SO#50SP2)
㉓	Base Plate B (R)	1	S45C (1045)
㉔	Base Plate B (L)	1	S45C (1045)
㉕	Positive Return Block	2	Bronze with Graphite (SO#50SP2)
㉖	Lower Slide Plate B	2	S45C (1045)
㉗	Stopper Plate	3	SS400 (1020)
㉘	Lock Plate	2	SS400 (1020)
㉙	Slide Plate	2	Bronze with Graphite (SO#50SP2)
㉚	Slide Plate	2	Bronze with Graphite (SO#50SP2)

⚠ 組立用のボルトは表示していません。
但し部品番号は図上に表示しています。

■後方抜きスペース

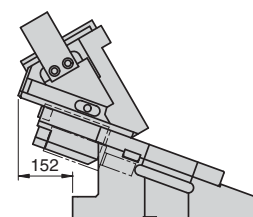

● ツーリングボールホール B

