

オイルレスワッシャ 銅合金タイプ

SO#50SP2

RoHS

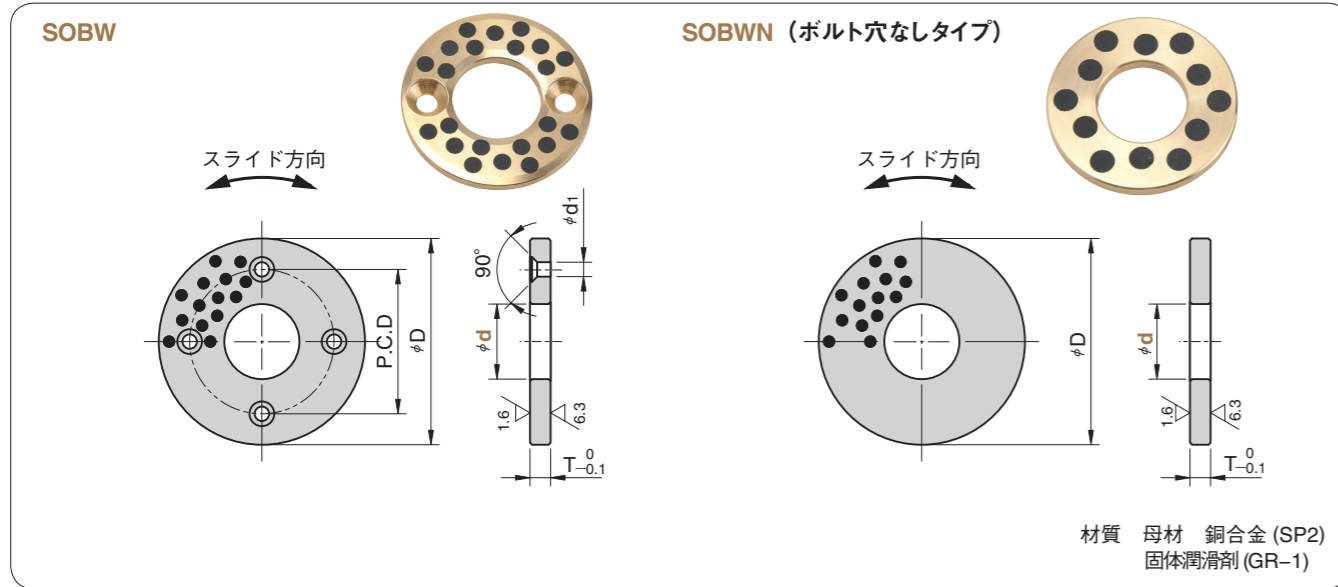

■ 使用範囲

潤滑剤の種類	給油条件	環境条件	許容最高面圧 P N/mm ²	許容最高速度 V m/min	許容最高 PV 値 N/mm ² ・m/min	使用温度範囲 ℃
GR-1	無給油	大気中	100	15	150	-50 ~ +300
	定期給油 (脂)			30	200	-50 ~ +150

■ 物性

比重 g/cm ³	硬さ HB	伸び %	引張強さ N/mm ²	線膨張係数 ×10 ⁻⁵ /℃
7.9	210 以上	12 以上	755 以上	1.9

d (実寸)	D	T	ボルト取付穴			Catalog No.	d (呼び)
			P.C.D	個数	使用皿ネジ		
10.2	30		20				10
12.2							12
13.2	40		28				13
14.2		3			M3	3.5	14
15.2							15
16.2	50		35				16
18.2				2			18
20.2							20
25.2	55	5	40		M5	6	25
30.2	60		45				30
35.2	70		50				35
40.2	80	7	60				40
45.3	90		67.5				45
50.3	100		75		M6	7	50
55.3	110	8	85				55
60.3	120		90				60
65.3	125		95				65
70.3	130		100		M8	9	70
75.3	140		110	4			75
80.3	150	10	120				80
90.5	170		140				90
100.5	190		160		M10	11	100
120.5	200		175				120

■ ボルト穴なしタイプ

d (実寸)	D	T	Catalog No.	d (呼び)
10.2	30			10
12.2	40	3		12
16.2	50		SOBWN	16
20.2		5		20
25.2	55			25

Order	Catalog No.	d(呼び)
	SOBW	18
	SOBWN	16